



2019年 | 福耀玻璃  
環境、社會及管治報告



# 目錄

## 02 報告說明

## 03 集團概況

- 1.1 公司簡介 04
- 1.2 年度營運情況 05

## 06 公司治理

- 2.1 ESG管治理念 07
- 2.2 利益相關方溝通 09
- 2.3 實質性評估 10
- 2.4 責任經營 11

## 13 打造福耀品牌 提供優質產品

- 3.1 品質文化 14
- 3.2 質量管理機制 14
- 3.3 客戶服務 15
- 3.4 規範知識產權 15

## 16 貫徹以人為本 促進員工成長

- 4.1 打造多元團隊 17
- 4.2 保障員工權益 18
- 4.3 營造安全環境 19
- 4.4 促進員工成長 25
- 4.5 重視員工關懷 26

## 28 開展戰略合作 謀求共同發展

- 5.1 供應商甄選 29
- 5.2 供應商管理 30

## 33 營造美好環境 實現和諧共生

- 6.1 綠色運營 34
- 6.2 綠色生產 35
- 6.3 氣候變化 44
- 6.4 綠色產品 45

## 47 助力社區發展 奉獻公益事業

- 7.1 以責任擔當使命 48
- 7.2 以透明促進融合 50
- 7.3 以典範引領行業 52

## 53 年度榮譽

## 56 未來展望

- 附錄I: ESG報告索引表 58
- 附錄II: 讀者意見反饋表 61

# 報告說明

## 關於本報告

本報告經董事局審議批准。福耀玻璃工業集團股份有限公司保證本報告內容不存在任何虛假記載、誤導性陳述或重大遺漏。

## 報告範圍

本報告主要匯報公司及其主要營運控制權的國內附屬子公司核心業務。時間範圍為2019年1月1日至2019年12月31日，部分內容適當追溯以往年份或延伸到2020年度。在本報告中，如無特別說明，“元”、“萬元”、“億元”均指“人民幣元”、“人民幣萬元”、“人民幣億元”。

## 指代說明

為方便表述，本報告中“福耀玻璃工業集團股份有限公司”也以“福耀”、“福耀集團”、“公司”、“本公司”或“我們”表示。

## 編制依據

本報告是依照香港聯合交易所有限公司《主板上市規則》附錄27的《環境、社會及管治報告指引》（以下簡稱“《ESG報告指引》”）編寫。並參考全球報告倡議組織（GRI）發布的《可持續發展報告指南》（以下簡稱“G4”）、國家質量監督檢驗檢疫總局和國家標準化管理委員會發布的《社會責任指南》（GB/T36000-2015）、《社會責任報告編寫指南》（GB/T36001-2015）、《社會責任績效分類指引》（GB/T36002-2015）以及國際標準化組織發布的《社會責任指南ISO 26000》。

根據《ESG報告指引》，對相關層面和關鍵績效指標進行了適用性及實質性評估。本報告符合「不遵守就解釋」披露要求，報告中對不適用於集團的披露規則進行了解釋，遵循《ESG報告指引》的匯報原則：

- 「重要性」原則：我們通過利益相關方參與及重要性評估，確定重要環境、社會及管治議題；
- 「量化」原則：本報告定量匯報我們環境和社會方面的重要關鍵績效指標；
- 「一致性」原則：本報告相關披露統計方法與以前年度保持一致，沒有發生變化，後續年度將繼續與以前年度保持一致。

## 報告數據說明

本報告引用的全部信息數據均來源于公司正式文件、統計報告與財務報告等，並通過公司相關部門審核。

## 報告查詢指引

本報告提供中、英文兩版本，可于本公司網站（<http://www.fuyaogroup.com>）、上海證券交易所網站（<http://www.sse.com.cn>）及香港聯合交易所有限公司網站（<http://www.hkexnews.hk>）查閱。如中、英文版本有任何抵觸或不相符之處，應以中文版本為準；若本報告和本集團年報有任何抵觸或不相符之處，應以年報為準。



# 1. 集團概況





## 1.1 公司簡介



**福耀玻璃工業集團股份有限公司**注册成立于1987年。1993年6月，公司股票在上海證券交易所挂牌上市交易，成爲中國同行業首家上市公司，2015年3月，公司加快國際步伐，成功在香港聯交所主板挂牌並開始上市交易。

福耀集團發展至今，在追求自我完善的同時，有一種與生俱來的使命感：從最早的“爲中國人做一片汽車玻璃”到“樹立汽車玻璃供應商的典範”到“福耀全球”以及董事長爲核心的回報社會的行動，福耀集團秉承勤勞、樸實、學習、創新的核心價值觀，以技術和創新的文化和人才，系統打造福耀集團可持續的競爭優勢和盈利能力，成爲一家讓客戶、股東、員工、供應商、政府、經銷商、社會長期信賴的企業。

公司的主營業務是爲各種交通運輸工具提供安全玻璃全解決方案，包括汽車級浮法玻璃、汽車玻璃、機車玻璃相關的設計、生產、銷售及服務，公司的經營模式爲全球化研發、設計、製造、配送及售後服務，奉行技術領先和快速反應的品牌發展戰略，與客戶一道同步設計、製造、服務、專注于產業生態鏈的完善，系統地、專業地、快速地響應客戶日新月異的需求，爲客戶創造價值。福耀是一家社會責任感強烈、安全、環保、正直、共贏的綠色發展型企業。

## 1.2 年度營運情況



勉勵全體員工，上下同欲，攜手並進，實現逆勢增長。

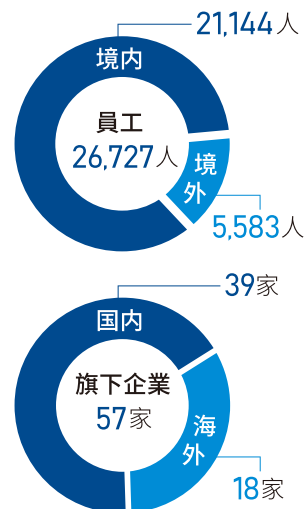

單位：人民幣

營業收入 (億元)	利潤總額 (億元)	歸屬於上市公司股東淨利潤 (億元)	基本每股收益 (元)	上繳稅收 (億元)	每股社會貢獻值 (元)
211.04	32.31	28.98	1.16	22.14	3.99

2019年度，公司圍繞集團經營戰略，以“為客戶持續創造價值”為中心，以市場為導向，以技術創新為支持，以規範管理為保障，致力於提升公司綜合競爭力，主要開展以下工作：

### 1、市場結構更趨合理，國際化效果顯現。

國內外市場結構更趨合理，收入占比接近1:1，市場結構進一步均衡，抗風險能力增強。

### 2、推動產品結構升級。

公司持續推動汽車玻璃朝安全舒適、節能環保、智能集成方向發展，高附加值產品占比持續提升。

### 3、推動產業縱深整合：

於2019年2月28日收購了德國SAM鋁亮飾條資產，實現鋁飾件下游延伸。同時收購江蘇飾件，成立通遼精鋁，與德國鋁飾件形成上下游聯動，完善鋁飾件產業鏈。

### 4、研發創新和技術引領：

成立蘇州研究院，與福清研究院、市場技術中心形成合力，進一步加強研發機構的建設。



# 2. 公司治理





## 2.1 ESG管治理念

以“發展自我，兼善天下”為社會責任理念的福耀集團，自成立起就從“為中國人做一片屬自己的玻璃”的願景出發，以“打造全球最具競爭力的汽車玻璃專業供應商”為奮鬥目標。在此過程中，福耀集團始終以打造全球客戶的忠實夥伴、全球行業的行為典範、全球員工的最佳僱主、全球公眾的信賴品牌為目標。通過自身的開拓與發展，以實際行動回報社會，關愛自然，保護環境；積極投身公益事業，積極主動履行社會責任，實現了公司的經濟效益與社會效益相統一，公司的發展和社會的發展相和諧。

### ESG管理政策：

為在福耀深入貫徹落實企業的可持續發展，全面、積極履行現代企業社會公民的責任，滿足香港聯交所《ESG報告指引》的合規要求，和促進福耀“發展自我，兼善天下”的企業文化的落地，福耀制定了《ESG報告管理制度》，統一管理福耀的ESG相關工作。福耀各單位和各部門以積極履行企業社會責任為抓手，在經管理過程統籌考慮人、社會和環境等各方面要素，成為依法經營、誠實守信的表率；節約資源、保護環境的先鋒；以人為本、和諧發展的表率，達到經濟、環境和社會的均衡發展，為實現企業的長效可持續發展提供有力的保障。

### 董事局對ESG事宜的監管：

董事局是ESG管理的最高決策機構，負責研究擬定ESG戰略和政策，評估及厘定ESG風險，負責並確保設立合適及有效的環境、社會及管理風險管理及內部監控系統，確定ESG報告範圍，擬定規劃和措施，審核涉及環境與可持續發展的守信政策，對全公司履行《ESG報告指引》的情況進行監督、檢查和評估。

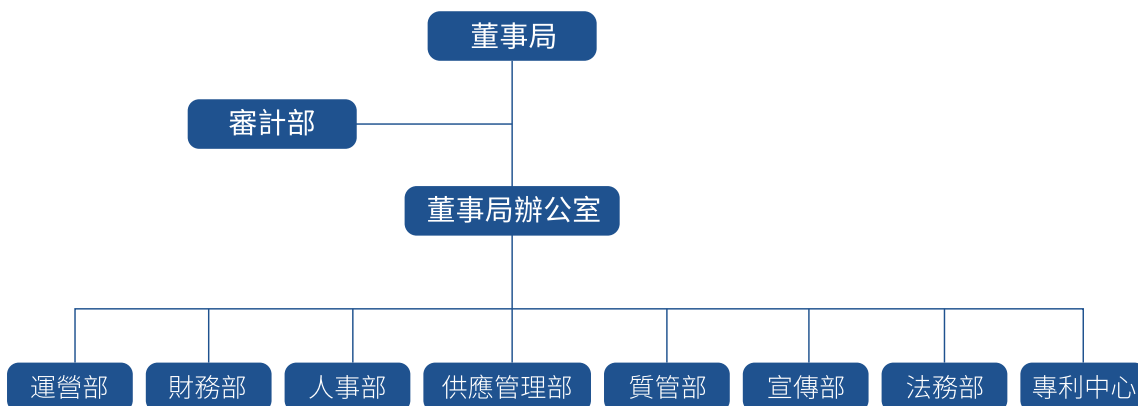

**高管層負責執行經董事局批准的公司ESG報告的戰略和各項目標、措施。主要職責包括：**

制訂有助于提升股東、客戶等各利益相關方回報的各類業務策略和方案；

制訂合規經營、提升產品質量的相關措施；

制訂關愛員工、保障員工各項發展權益的措施；

定期向董事局報告公司環境、社會及管治報告實施狀況，並向董事局提供有關系統是否有效的確認。

福耀成立由董事局辦公室領導為負責人，運營部、財務部、人事部、供應管理部、質管部、審計部、宣傳部、法務部和專利中心等部門主要負責人組成的福耀玻璃環境、社會及管治報告工作小組。

**董事局辦公室是推進ESG報告的牽頭部門，主要職責包括：**

組織各相關部門開展ESG報告工作，保持與各單位的密切溝通；

按照《ESG報告指引》的合規要求，負責將各指標分解到各職能部門，指定各職能部門的負責人和經辦人；

組織各職能部門定期上報ESG報告需要的信息和數據，並負責編制公司年度環境、社會及管治報告；







根據工作需要，管理和協調公司環境、社會及管治報告的外部服務機構，開展與環境、社會及管治報告相關的交流、諮詢和培訓等工作；

定期向高管層報告公司環境、社會及管治報告工作履行情況；

按照工作計劃組織經內部審計通過的公司年度ESG報告上報公司董事局審議，並負責該報告的對外披露和宣傳。

## 2.2 利益相關方溝通

本集團採取多樣的溝通機制，與政府、股東、員工、客戶、社區和社會、合作方和環境等各利益相關方群體開展溝通交流，積極響應他們對本集團的期望。

利益相關方	利益相關方期待	溝通機制
 政府	遵紀守法 依法納稅 支持地方發展	日常管理 會議交流 監督檢查
 股東	持續發展、回報股東 信息披露、投資者關係 公司治理、風險控制	股東大會 信息披露 投資關係活動
 客戶	高質量的產品 優質的服務 消費者權益保護	產品質量管理 客戶滿意度調查
 員工	工資及福利保障 良好的工作環境和發展平臺 公平的晉升和發展機會	薪酬體系 員工關懷 民主管理 員工培訓
 合作方	信守承諾 公平、公開、公正採購 共贏發展	供應鏈管理體系 供應商大會
 社會	促進城市發展 提升公益意識 促進社區和諧	慈善公益 促進就業 社區建設 尊老愛幼
 環境	推動環境保護 保護生態平衡	排放物管理 減少資源消耗



## 2.3 實質性評估

根據香港聯交所《ESG報告指引》，本集團構建了ESG實質性評估模型，通過內部利益相關方徵集、外部諮詢第三方專業機構、與社會責任相關標準對標等方式收集相關議題，從“對公司業務的影響”和“對利益相關方的影響”兩個角度進行議題實質性排序，識別並確定適合本集團的重要議題，在報告中進行重點披露和回應。

《ESG報告指引》所載的環境、社會和管治層面		本集團的重要環境、社會及管治議題
A 環境	A1 排放物	1 環境管理政策制度及體系 2 廢水廢氣管理 3 應對氣候變化 4 有害及無害廢棄物管理
	A2 資源使用	5 能效提升 6 水資源使用 7 包裝材料使用 8 清潔技術的開發和應用
	A3 環境及天然資源	9 控制噪聲 10 綠色產品 11 生物多樣性
B 社會	B1 僱傭	12 保障員工權益 13 反歧視、多元化與平等機會 14 員工關懷 15 員工溝通與滿意度調查
	B2 健康與安全	16 安全生產 17 職業健康
	B3 發展及培訓	18 人才培養
	B4 勞工準則	19 禁止童工和強制勞工
	B5 供應鏈管理	20 供應鏈管理
	B6 產品責任	21 產品質量 22 客戶服務 23 知識產權 24 廣告和標籤管理 25 信息安全
	B7 反貪污	26 商業道德及反貪污
	B8 社區投資	27 慈善公益

## 福耀集團實質性評估結果



## 2.4 責任經營

### 完善治理結構

公司嚴格按照《公司法》《證券法》《上市公司治理準則》和中國證券監管管理委員會（以下簡稱“中國證監會”）、上交所、香港聯交所發布的有關公司治理文件的要求，推進股東大會、董事局和監事會三會規範運作，不斷完善公司治理結構，規範公司運作。

公司董事局下設提名委員會、戰略發展委員會、薪酬和考核委員會及審計委員會。各專門委員會均訂有工作規則，對董事局負責，在董事局的統一領導下，為董事局決策提供建議、諮詢意見。

### 強化風險控制

公司設置了科學的治理架構，不斷完善內控監督約束機制。基于《內部控制管理手冊》、《內部控制管理制度》、《內部審計管理制度》、《內控評價的管理制度》等內部控制規範，通過預防、發現和處理舞弊行為，持續完善內控監督約束機制，使公司反貪污舞弊的控制體系得到有效運行。

公司每年聘請外部審計機構對企業的內控舞弊風險進行獨立審計，並向董事局審計委員會匯報，有效防止公司出現編制虛假財務報告或隱瞞侵占資產等舞弊情況，確保公司經營管理處于可持續健康發展。

**2019年度，公司並無貪污、舞弊事項發生。**

## 營造誠信氛圍

公司秉持“以人為本、誠信經營”的管理理念，以產品-服務-道德-責任的誠信文化價值環為生存與發展的基石，並強調以人品為首位的“人品、產品、品質、品位”的公司品牌理念。公司上下奉“團結、高效、廉潔、公正”的團隊理念為圭臬，以“勤勞、樸實、學習、創新”為核心價值觀，全體員工一身正氣、坦蕩對事、獨立人格、開誠布公和陽光正義，不斷塑造誠實守信、堅持原則的福耀人。

公司定期實施廉潔宣傳和調查，以提升全員自律意識，如：傳統節假日的節前廉潔自律預警通告；對重要風險崗位的強制輪崗要求；對重要風險的外部單位全面簽訂《誠信承諾書》。

## 健全監督機制

公司嚴格遵守相關法律法規的規定，建立了一套健全的內部管控架構、嚴謹的政策、內控管理手冊以及配套管理流程，預防和控制福耀發生舞弊和不道德行為。

### ◎ 公司相關制度：

#### 《反舞弊管理制度》

規定中高層管理人員及普通員工嚴格遵守法律法規、職業道德及規章制度，維護公司和股東的合法權益，降低公司舞弊風險。

#### 《利益衝突調查管理》 《人事回避制度》

規定公司董事、監事、高管以及全體員工與公司之間需要遵循各種不相容崗位分離的設置要求和自覺回避任何與公司利益有衝突事項，提高反舞弊和反貪污“重在預防、重在全員的廉潔自律性”，有效保護公司利益。

#### 《員工行為規範》 《廉潔自律管理規定》

約束員工遵守職業道德準則，嚴禁行賄受賄或其他不道德手段獲取利益。

## 完善舉報機制

### 公司建立舉報機制，公開舉報通道，營造公司利益人人有責的環境。

公司設立專門的舉報電話0591-85363456及電子郵箱GM@fuyaogroup.com，為公司股東、客戶、供應商、社會各方及福耀員工提供檢舉、揭發實際或疑似舞弊事件的渠道

公司董事局授權具有獨立單位的內部審計部進行日常受理管理，並向管理層和董事局匯報管理調查結果

公司審計部對舉報信息嚴格保密，並制定了保證舉報人安全和激勵等機制



# 3. 打造福耀品牌 提供優質產品



## 3.1 品質文化

福耀集團嚴格遵守《中華人民共和國產品質量法》等法律法規的要求。為確保產品質量和安全，集團採取多項措施，鐵腕抓質量，鐵心保安全，獲得了不俗的成績，得到了客戶的廣泛認可。公司連續32年零違規，各級政府監督抽查合格率100%。

公司產品已獲得中國CCC、美國、歐洲、日本、韓國、澳大利亞、俄羅斯等多個國家及地區的認證，同時得到全球頂級汽車製造企業及主要廠商的認證和選用

供應商 獎項	通用	全球供應商獎、杰出質量獎、質量優秀供應商獎及綠色供應鏈合作夥伴
	Volvo	供應商卓越質量獎
	福特	全球優秀供應商金獎
	捷豹路虎	最佳供應商金獎
	Honda	優良感謝獎

集團高度重視員工的“應知應會”，通過定期梳理各崗位知識及技能要求，崗前培訓、实操訓練、師徒培訓和資格鑒定等模式，及通過早會、知識競賽、考試等多種方式，提升員工質量意識；積極響應國家號召，每年參加中國質量檢驗協會舉辦的3.15及質量月活動，各子公司通過多樣化的形式，倡導質量，構建經營與質量一體的品質文化，不僅如此，公司成立持續改進部門，定期組織各類精益管理活動，使員工掌握5S（整理、整頓、清掃、清潔和素養）、QC七大工具、8D問題解決等工具/方法。

## 3.2 質量管理機制

福耀集團堅持以質量求生存，從設計、開發、製造、銷售到客戶增值服務，實施全產業鏈全生命周期管控，確保產品各階段受控，以持續穩定產品的供貨質量。公司相繼引入IATF 16949、ISO 14001、ISO 45001體系標準，融合中、歐、美、日、韓等客戶標準，形成高于各國家及行業標準的福耀內控體系標準和產品技術標準，通過執行這些嚴格的品質標準，採取全方位的品質控制措施，確保為主機廠及終端消費者持續提供安全、高品質的產品和服務。



集團一貫嚴格遵守各類法律法規，專人定期收集，並公開在OA系統全員查看落實。

### 3.3 客戶服務

福耀高度重視客戶隱私及資料的保密性，內部定義了流程進行管控，並每年進行內外部審核，對該流程的執行的有效性進行確認，如果有偏差，將開具不符合項進行整改直至問題關閉。

依據《中華人民共和國消費者權益保護法》等法律法規的規定，為保證客戶反饋的質量問題得到及時、有效地解決，福耀集團依據《客戶投訴管理流程》等相關制度，建立了完善的售後服務、質量信息反饋工作流程和客戶投訴管理的框架，使旗下所有子公司的客戶投訴問題在內部相關部門得以迅速傳遞並及時解決，以提高客戶滿意度。公司開通了質量專用郵箱fyqm@fuyaogroup.com接受廣大消費者和客戶的質量反饋和投訴。公司遍及全國各地的銷售服務網絡，能夠保障在24小時內積極回應消費者和客戶呼聲，為消費者和客戶提供及時優質的服務。公司還建立了數據庫，並將數據庫運用於新項目各個環節，以預防同樣問題在公司內部重複發生，降低產品質量風險。

在客戶投訴方面，公司根據《客戶投訴管理流程》和信息反饋機制，遵守“1-3-7原則”，即：接到投訴1工作日內，應與客戶取得聯繫，掌握問題現狀，並答覆客戶應急方案；接到投訴3個工作日內，應給客戶回復“初步調查結果”，包含經驗證過的“臨時措施”；接到投訴7個工作日內，應給客戶一個正式的調查報告，說明目前的進展及今後的整改方向；如客戶對回復時限有特殊要求的，則按照客戶的要求及時調整方案以滿足客戶訴求，提升客戶滿意度。

◎ 關於產品及服務方面的投訴數目

2019年 | 114

2018年 | 219

### 3.4 規範知識產權

福耀集團嚴格按照相關制度與規定，積極開展知識產權工作，屢屢獲得國家和政府的認可。2008年福耀集團獲得國家知識產權局授牌“專利工作交流站”；2013年作為全省唯一一家企業入選“國家專利運營試點企業”；同年被評為“第一批國家級知識產權示範企業”，並於2016年複核通過；三次獲得中國專利優秀獎和多項省市專利獎項。

為維護消費者利益，保證到達消費者手中的都是正版合格產品，在公安、工商和技術監督局等相關部門的支持下，福耀集團不遺餘力的打擊假冒福耀玻璃產品工作，有力地淨化了汽車玻璃的市場環境。

公司在售後市場持續打假、淨化市場空間的同時，強勢推出經銷商門店標準化和品牌標準化的管理制度，為消費者提供更加優質和周到的服務，在售後玻璃安裝品質方面樹立了行業標杆，也彰顯了我們勇于擔當社會責任的企業風範。





## 4. 貫徹以人為本 促進員工成長



## 4.1 打造多元團隊

福耀集團在生產經營、員工培訓、用工保障、薪酬福利和“五險一金”繳納等方面公司切實推行“以人為本”的方針，既有文化的宣導，更有制度的保障，全方位和多角度地關心員工的工作、生活、健康、安全與職業發展。

福耀集團嚴格落實《中華人民共和國勞動法》和《中華人民共和國勞動合同法》等各項勞動法律法規，制定了《招聘管理制度》，規範員工招聘流程，健全人才選用機制，積極保障員工合法權益，保護員工人權和個人隱私。根據相關法律法規的規定，公司與員工及時簽訂《勞動合同》；遵守公平、公正和誠信的原則，保障每位員工的合法權益。

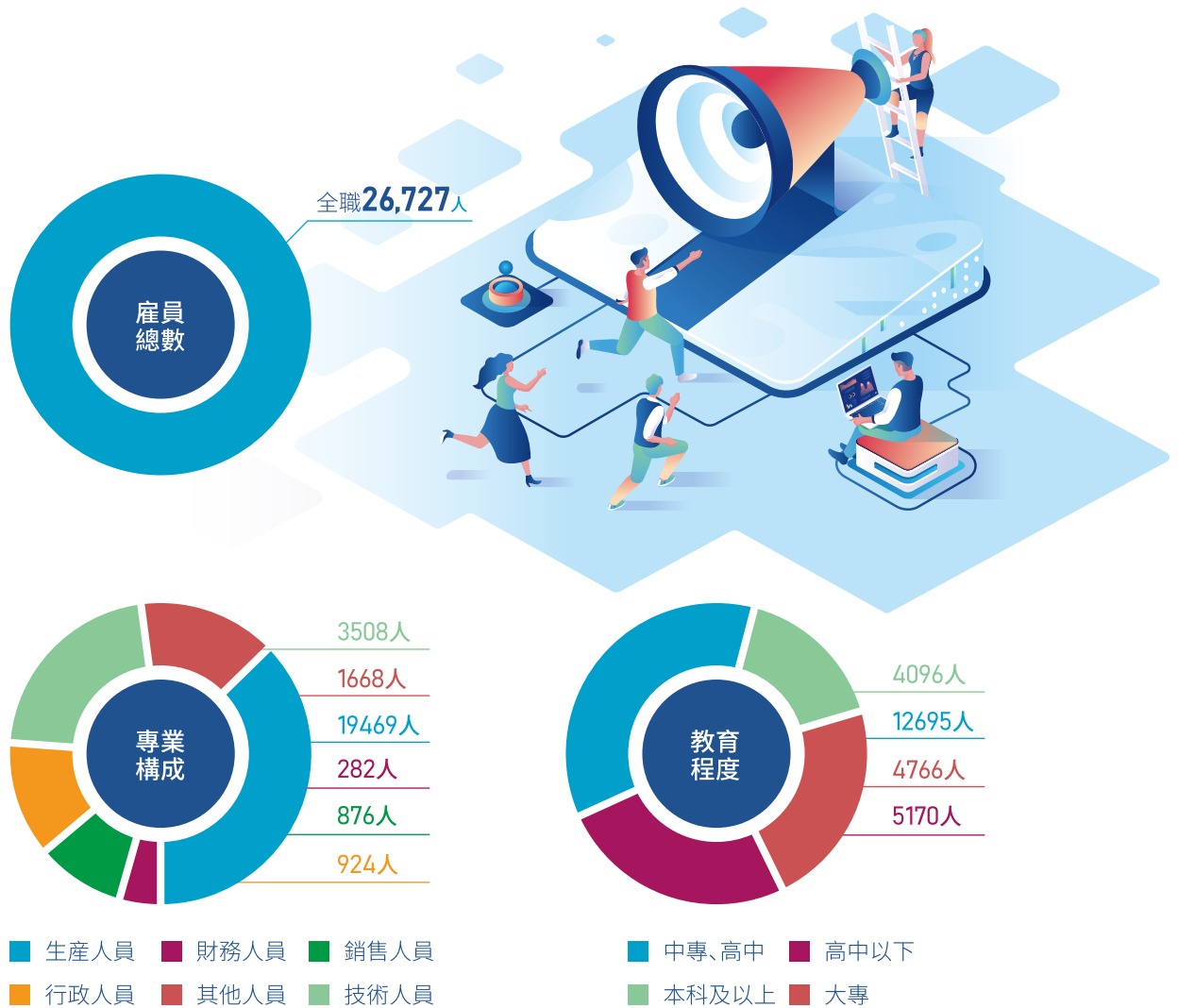

## 4.2 保障員工權益

### 勞工準則

福耀集團嚴格遵守《中華人民共和國勞動法》《中華人民共和國勞動合同法》和《禁止使用童工規定》等法律法規的規定，杜絕童工或強制勞工。公司《招聘管理制度》中明確規定“任職人員需年滿十八周歲”，不招募年齡低於當地法規限制的童工。公司《員工人身權利保障管理辦法》規定，公司所有政策和制度條款的制定，均不能含有強迫勞動的性質，禁止使用任何勞役或契約式勞工、體罰、監禁和暴力威脅。

### 用工平等

公司《員工人身權利保障管理辦法》規定，公司所有部門、組織和個人，均須嚴格遵守國家及所在地方政府各項法規，不能因種族、性別、膚色、年齡、家庭背景、民族傳統、宗教、身體素質和原有國籍等個人特徵而歧視任何一位員工，確保他們在招聘、勞動、薪資、培訓、晉升和補償等各階段享受公平待遇。

### 薪酬福利

以公平、競爭、激勵、經濟和合法為原則，福耀集團制訂了《薪酬管理制度》《員工績效管理規定》以及《福利管理制度》，建立了以月度固定薪酬與年度績效考核相結合的薪酬制度，透過公平合理的薪酬管理和考核獎勵機制，公司給每位員工提供了有競爭力的薪資報酬。福耀集團員工薪酬主要由工資、獎金、津貼和補貼等項目構成，公司依據公司業績、員工業績、服務年限和工作態度等方面的表現動態適時調整工資。同時，公司依照相關法律法規的要求，按時足額地為員工辦理基本醫療保險、養老保險、失業保險、工傷保險、生育保險和住房公積金等基本統籌保險保障，外加伙食補貼、工作餐、高溫津貼和中夜班津貼等補助津貼。

### 民主管理

福耀集團尊重工人自由結社和集體談判的權利，允許工人自由組織工會或參加工會組織，充分發揮公司工會的作用，以維護職工權益為核心點，建立健全職工代表大會制度、職工代表大會代表提案制度等，切實保障員工民主決策、民主管理和民主監督的權利。凡是與工資福利、集體合同和定額調整等涉及員工切身利益相關的事宜，公司均主動徵求員工意見，引導員工理性合法表達訴求，參與企業管理，增強主人翁意識。在公司《員工人身權利保障管理辦法》中規定“所有員工均可以依法組織或參加工會，以及進行集體談判。如集體談判受到法律限制時，員工可以通過員工代表或以書面形式與管理代表進行溝通；公司應保證員工代表在任何工作環境中都能够接觸到工人並與他們對談判的內容能互相溝通；公司應尊重員工代表和員工提出的報告、建議及意見書，禁止打擊報復及歧視”。

### 假期工時

為保障公司職工勞動和休息休假的權利，福耀集團亦嚴格遵守經營地需遵循的勞動法，例如《中華人民共和國勞動法》《中華人民共和國勞動合同法》《中華人民共和國就業促進法》和《僱傭條例》等相關法律法規，制定了《員工考勤、假期管理規定》，切實執行國家工時制度，有計劃地安排員工的生產和休息。

## 4.3 營造安全環境

福耀集團始終堅持踐行“安全重於一切”的理念，通過不斷加強安全管理水平，持續建設企業安全文化，推進設備設施、原材料及生產工藝優化，努力為員工提供更加安全、舒適、美好的工作及生活環境，竭力保障全體員工的安全與健康。公司在總裁辦下設置EHS（安全、健康與環保）部門，負責福耀集團EHS管理體系的不斷完善與更新，監督、指導各子公司建立、更新、完善EHS管理體系，保證企業在環境、職業健康、安全方面的責任與義務。

### 案例 | 長春汽玻鋼化廠裁紙機防護改進

**項目內容：**鋼化廠裁紙機更換裁紙刀和擋刀條時沒有安全防護頂塊，且員工更換刀或者刀條次數較為頻繁時，因此存在較大安全隱患。裁紙工通過增加製作頂刀塊與遮擋光柵的面板，使頂刀塊與裁紙機實現連鎖（即更換刀或刀條後，若未將頂刀塊取出，裁紙機無法運行），實現本質安全化。

**項目效益：**避免了由於設備故障（剎車失靈）造成的安全事故。

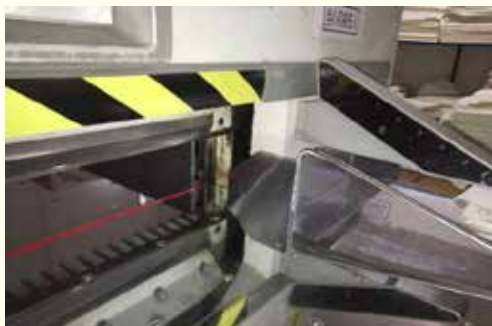

改善前



改善後





### 案例 | 福清汽玻廠區人車分流

**項目內容：**公司廠區內人車分流未到位，使部分員工及外來人員在各區域間之間行走存在安全隱患，並發生過廠內交通安全事故，因此公司決定全面規劃廠區內人行通道綫，將整個廠區連成一片，錯開車輛集中作業時間段，實現人車分流，人行通道綫劃定初區，由環安科人員制定行走規則，並現場指導員工通行。

**項目效益：**自廠區人行道劃綫，未發生廠內交通事故。

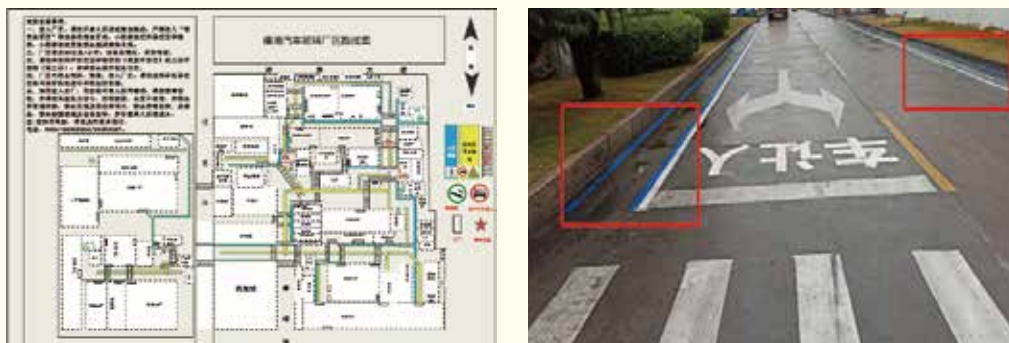

廠區行走路綫圖

### 案例 | 蘇州汽玻叉車強制限速

**項目內容：**聯繫供應商對叉車進行改造，實現強制限速目的。無論油門踩多大，叉車行駛速度不會超過10km/h。

**項目效益：**有效的降低場內機動車輛事故。

## 完善安全制度

爲更好的貫徹《中華人民共和國安全生產法》、《安全生產許可證條例》、《危險化學品安全管理條例》等國家相關安全生產法律法規，《安全標志及其使用導則》、《化學品分類和危險性公示》、《福建省印刷行業揮發性有機物排放標準》等國家、行業和地方標準，防範生產、經營過程中的安全風險，保障從業人員的安全健康及財產安全，福清汽車和廣州汽車自引入NOSA安健環管理體系起，不斷完善公司相關安全管理辦法，並根據管理辦法指導員工進行作業，使公司安全管理水平及員工安全意識得到了極大的提高。



## 案例 | NOSA安健環管理體系推行

**項目內容：**自2018年7月導入NOSA安健環管理體系，福清汽玻和廣州汽玻歷時近一年，十個階段的推行，福清汽玻新增50個管理標準，廣州汽玻新增173份安全作業指導書，為公司的安全穩定運營提供了保障。

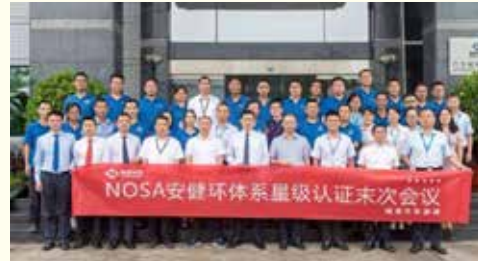

福清汽玻和廣州汽玻分別於2019年8月16日與22日通過NOSA安健環管理體系三星認證，成為行業內首個通過NOSA安健環管理體系三星認證的企業，提高了公司安健環管理水平。2020年，公司將全面推進NOSA安健環管理體系，爭取早日實現零事故目標。

**項目效益：**通過NOSA三星認證，福清汽玻千人傷害率同比去年下降65.5%，廣州汽玻千人傷害率同比去年下降50%。



福清汽玻NOSA星級證書



廣州汽玻NOSA星級證書

## 組織安全宣教

爲了加強和規範公司安全培訓工作，提高從業人員安全素質，防範傷亡事故，減輕職業危害，依據《生產經營單位安全培訓規定》，集團制定了《安全教育培訓管理規定》，落實新員工三級教育培訓、主要負責人及安全管理人員培訓、特種作業人員培訓取證。公司定期在公司範圍內通過不同的方式進行安全宣傳，並定期組織專業的安全知識及技能大賽，營造安全氛圍，提升員工安全意識。

### 案例 | 安全知識培訓

NOSA安健環管理體系推進過程中，由深圳諾誠諮詢公司專業的師資隊伍爲公司安全管理人員及相關的人員進行元素解讀培訓、行爲安全觀察辦法、危險源辨識、內審員等培訓。



元素解讀培訓



行爲安全觀察培訓



危險源辨識培訓



內審員培訓



案例 | 福清汽玻安全生產月

2019年安全生產月，福清汽玻圍繞“貫徹NOSA三星標準，提升安健環意識”主題，組織總經理講安全、全員查隱患活動、宣傳安全知識（設計海報、視頻錄製播放、LED看板、微信答題等）、專項演練（地震逃生演練、化學品泄漏演練、危廢泄漏演練、消防演練演練）、NOSA安健環知識競賽等活動，提高全員安全意識及應急處置能力。



總經理講安全



安全宣誓



安全月海報



安全知識競賽

重視消防安全

根據《中華人民共和國消防法》等相關消防法律法規及標準，集團制定《消防安全管理規定》，子公司根據集團的管理規定，制定消防相關管理辦法及火災應急預案。為提高員工應急處置與人員自救、互救能力，子公司定期進行消防演練，並邀請當地專業部門（如地方消防大隊）為員工進行消防培訓及演練現場指導。

2019年度，福耀集團未發生火災事故。

## 案例 | 消防培訓與演練

為提高員工火災應急處置、人員自救與互救能力，福清汽玻進行消防培訓及演練。



## 加強職業健康管理

公司根據《中華人民共和國職業病防治法》、《工作場所職業衛生監督管理規定》、《用人單位職業健康監護監督管理辦法》等相關法律法規，制定了《職業衛生安全管理規定》與《勞保管理規定》，對建設項目的職業病防護“三同時”、職業病危害評價、職業危害告知、健康職業教育培訓、職業健康體檢、職業危害事故處理和報告、勞保用品的去及使用等做出詳細規定，以預防、控制、減少和消除職業危害因素，保證員工身體健康。

2019年度，福耀集團無員工因職業危害因素危害健康或產生職業病。

## 案例 |

為最大程度降低職業危害因素對員工的健康影響，公司配備合理的安全防護用品，且為正確佩戴勞保用品提供培訓。





## 4.4 促進員工成長

福耀集團視人力資源為企業第一資源，公司制定了《培訓管理規定》《人才梯隊建設管理規定》等員工教育和培訓管理辦法，規範公司培訓管理，加大培訓力度，促進員工發展。

每名僱員完成受訓的平均時數

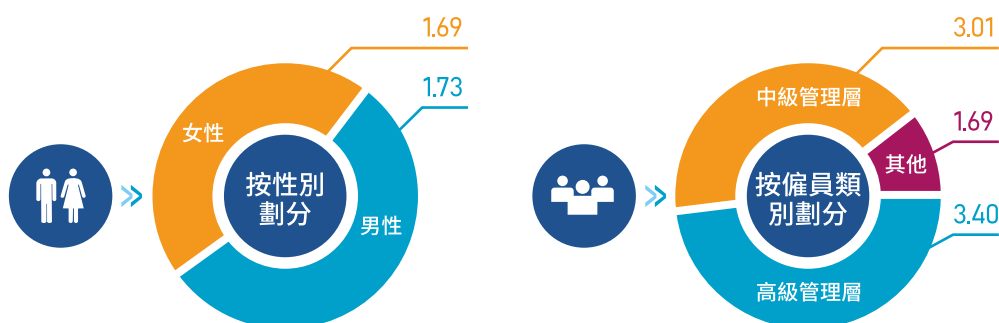

### 多樣化培訓

福耀集團為員工提供持續且有針對性的教育培訓，並致力於不斷提高各級員工的素質及能力。在教育培訓計劃的制定和實施過程中，公司關注基礎員工、領導和管理群體、技術和職能人員的不同培訓需求，結合福耀集團不斷發展的需要，以內部培訓和外聘培訓相結合，通過講授、現場操作、研討會、案例分享、角色扮演、情景模擬和戶外拓展等豐富的授課形式，為不同級別和不同工種的員工提供入職、操作、專業、管理、綜合和必須等六類有針對性的培訓。公司還為員工提供外派培訓和自我進修等機會，實現配套的員工多樣化培訓體系，以鼓勵更多員工參與培訓，達到更好的培訓效果。



基礎員工	鞏固“應知應會”基礎知識和技能；展在職學歷提升教育；優化實操基地，將理論與實踐相結合，以終為始開展訓練項目。
領導和管理群體	赴海外工業 4.0 典範企業學習、交流，提升視野、格局、管理思想和管理方法；組織開展高管心智模式訓練，使得領導和管理群體重新認知自己在新時期的角色、使命和信念；推動新任管理人員針對性培養項目，對擬晉升的人員開展補缺補漏學習和實踐，保障勝任未來崗位工作任務。
技術和職能人員	開展創新管理，持續推行全年的“TRIZ (Theory of Inventive Problem Solving 創新問題解決理論)”、“DOE (Design of Experiment 實驗設計)”和“田口方法”學習和實踐，推動設計和研發成果；行持續改進，從六西格瑪的黃帶、綠帶項目，QCC (Quality Control Circles 品管圈) 等項目，推進綜合成品率的提升。

## 人才梯隊建設

為促進公司人才的開發和培養，形成人才梯隊，公司制定了《人才梯隊建設管理規定》，規定要求對現有人員狀況進行人才盤點，設定人才梯隊建設目標及培養方案；為推動企業戰略和員工需求的匹配發展，確保人才發展和使用的公開、公平、公正和高效，福耀集團建立了《員工職業發展管理規定》，規定明晰了管理、技術、職能及操作技師四個員工發展通道及對應的評價標準，幫助員工明確職業定位，為更多有潛力人員提供發展機會。

## 跨子公司交流

隨著集團全球化步伐的加快，集團海外公司已達數十家，公司于美國、德國、俄羅斯等地投資設立生產型工廠，收購SAM使公司的進一步輻射東歐南美地區。為促進企業內部的經驗共享，理念互融，公司安排優秀管理幹部、業務骨幹或專業技術人員到前往海外提供技術支持和經驗傳授，並定期組織海外員工來訪國內優秀子公司進行交流學習。



## 4.5 重視員工關懷

福耀集團在突出對員工科學、人性化管理的基礎上，十分重視員工凝聚力和歸宿感的培養。公司倡導企業員工共同發展，努力為員工提供良好的工作條件、健康的生活環境、廣闊的發展空間，建立“宜學習、宜工作、宜生活、宜發展”的四宜環境，並組織各式各樣的活動來保障員工的身心健康，如：



- 01 定期安排員工體檢，提供帶薪年假、伙食補貼、高溫補貼等。
- 02 為員工提供良好的住宿條件，員工宿舍配備了空調、生活區配備員工食堂等。
- 03 公司現有各類型群眾性社團，包括足球協會、籃球協會、乒乓球協會、羽毛球協會、戶外徒步協會等。公司于企業微信號搭建了在線社團信息分享平臺，開放社團申請渠道，協會定期招募會員，積極組織各類賽事和活動，豐富了員工業餘活動。
- 04 生活區建有籃球場、網球場、羽毛球場、檯球室、乒乓球室、棋牌室、健身房、藏書數十萬冊的圖書館及電子閱覽室，鼓勵員工工作與生活相平衡，力求打造快樂舒適的生活環境。
- 05 定期舉辦節日遊園、員工運動會、新春年會等各種聯歡活動，充實員工文化生活。
- 06 由公司與當地政府部門溝通，協助解決員工子女就學問題。

福耀集團始終把每一個員工都當作自己的子女，為更好的照顧每一位“子女”，2013年起公司成立愛心基金，搭建了公司愛心平臺，幫助因突發事件導致家庭遭遇特大經濟困難的員工渡過難關。



員工生日會



福耀运动会



福耀欧洲足球赛

# 5. 開展戰略合作 謀求共同發展



隨著“智能製造和全球化”戰略布局的逐步落地，福耀集團以“打造卓越的福耀供應鏈管理體系，可持續的為客戶創造和實現價值”為願景，通過持續推動採購業務的集約化、標準化和精細化，構建高效、節能、安全和健康的供應鏈管理體系。公司制定了以供貨商篩選與管理機制為基礎的供應商管理制度，強化產業鏈對社會與環境的正面影響。

## 5.1 供應商甄選

在供應鏈與原材料端，福耀始終堅持綠色採購。福耀以總部供應管理部為導向，以各地區、各事業部、各工廠為主力的“綠色供應商、綠色原材料”的綠色採購體系，規範採購中的各項環境管理，確保外購零部件滿足公司要求。

福耀依據《供應商管理手冊》的要求，由採購部組織對供應商質量保障能力、開發能力、生產過程控制、分供方管理、人力資源、檢驗設備、公司概況、等因素進行現場審核，新版將增加產能、衝突礦產、企業社會責任審核，審核通過則給與准入，形成合格供應商名錄，在合格供應商名錄中選擇供應商；同時降低供應風險，避免對單一供應商的依賴，在原材料、附件、輔料等常用物資方面，已經和國內及國際的優秀供應商建立長期合作夥伴關係。優質的供應商有利于本集團控制採購風險及採購成本，並可保障關鍵原材料及產品設備保質保量、持續穩定的供應。

供應商除需滿足本集團在產品質量、價格、產能、行業資格和認證、市場信譽及售後服務等方面的嚴格要求外，亦須在商業道德、誠信經營及審核責任上與本集團秉持相近的理念以及獲得環境、職業健康安全相關體系的認證。

本集團按《供應商管理手冊》要求對供應商進行全生命周期管理，在評核供貨商對企業社會責任之實踐程度、提升集團供應鏈之競爭力之同時，兼顧對地球的永續發展使命。

1. 在供應商潛審導入時，通過企業自評、實地考評等方式對供應商進行質量及企業社會責任等方面進行審核；企業社會責任未通過，不能准入；
2. 每年進行年度定期審核，2020年新版供應商管理手冊要求年度審核時需同時關注企業社會責任的審核；
3. 通過與供應商簽訂主供貨協議，從職業健康安全、環境管理、貿易安全等多方面明確對供應鏈合作夥伴的社會責任要求，並要求供應商按福耀的要求對自身進行相應的管理，同時向其下游供應鏈進行傳達和推動管理；
4. 在供應商年度績效考核中專門設置關於“環境與安全要求”的加分項目，推動供應商建立ISO14001環境體系和OHSAS18001職業健康安全管理体系；
5. 衝突礦產管理；

新版手冊要求在供應商開發階段進行供應資質行業調查時，福耀就會對供應商就衝突礦產進行調查確認，如有使用衝突礦物質金屬的供應商不給與導入。福耀在與供應商的主供貨協議中明確要求不得使用衝突礦產，並將不使用衝突礦物要求傳遞到下階供應商。未來，如發現供應商的供應鏈使用自衝突礦物，將重新評估與供應商的關係。

2019年，集團供應商生產性物料供應商全部通過質量體系認證，其中IATF16949通過率為67.64%。

## 5.2 供應商管理

福耀作為全球最大汽車玻璃專業供應商，責任艱巨，使命重大，公司希望能與供應商一起把使命感化成動力。福耀集團已在多個省市以及美國、俄羅斯、德國等國家和地區建立現代化生產基地，並在中美德設立4個設計中心。與供應商穩固、可持續的互惠互利的合作夥伴，是福耀永葆市場競爭力的關鍵秘訣之一。福耀長期與供應商保持平等協作、誠信、長期共贏的友好合作關係，致力於構建一個長期、安全、可靠、有競爭力的綠色供應鏈體系。

福耀通過建立規範的供應商管理機制，包括公開透明的招標採購、公平公正公開的信息化採購系統SRM系統、完善的供應商績效評價體系，為供應商營造公平公正的競爭環境。

本集團為保障產品源頭物料品質，嚴格制定了《供應商管理手冊》。本集團依據《供應商管理手冊》的要求，在採購尋源、供應商准入準則、供應商輔導、供應商資質管理等方面對供應商進行全生命周期管理，通過對供應商的全生命周期管理形成閉環，打造高效協同、互利共贏的供應鏈平臺。



### 供應商全生命周期管理

#### 採購尋源

採購員根據市場調查和其他各種資源挖掘新供應資源

#### 供應商輔導

根據供應商的表現進行績效考核，包括質量、交付、服務、環保等因素，進行供應商輔導，仍無法滿足則給與淘汰



#### 供應商准入準則

考核小組根據供應商的質量保障能力、生產過程控制、產地、價格、企業社會責任等因素進行考核，通過給與准入。

#### 供應商資質管理

通過SRM平臺對供應商資質進行管理，由供應商自行更新相關信息，並建立各自臺賬



### 採購尋源：

採購部因業務需要，或因出現有供應商未能夠滿足供貨要求而需尋求新的供應資源；採購部根據市場調查、展會、互聯網等各種方式，發掘潛在供應商，採購部對供應商的資料進行初審，並在通過初審後組織相關部門人員成立審核小組進行進一步的評估。

### 供應商審核：

考核小組根據供應商的質量保障能力、開發能力、生產過程控制、分供方管理、人力資源、檢驗設備、公司概況、產能、衝突礦產等因素進行現場審核，並要求供應商對企業社會責任進行自審，需通過審核方可給與准入。

### 供應商輔導：

根據供應商的表現（包括質量、交付、服務、環保等因素）進行月度和年度績效考核，給供應商進行定級，不同等級的供應商制定不同的管理策略；供應商無法滿足需求則組織輔導小組對供應商進行輔導，提升供應商的質量保障能力、過程控制能力等，讓供應商與福耀共同發展；輔導後仍無法滿足要求的供應商則給與淘汰，並尋求新的供應資源。

在供應商年度績效考核中專門設置了“環境與安全要求”加分項目，督促供應商建立ISO14001環境體系和OHSAS18001職業健康安全管理體系，評估供貨商對企業社會責任的實踐程度，提升福耀集團供應鏈的競爭力。

### 供應商資質管理：

本集團通過SRM系統保存所有供應商的資料，以標識和追溯產品的名稱、型號及供應商資質等信息；並由供應商定期更新各自的供應商資質信息。另外，全面的供商資料庫亦能提升供應商突情況下本集團的應急管理能力。比如，為降低供貨風險如客戶突然增加訂單，對於同類產品的供應商，本集團一般採取供應商和備用供應商結合的方式，以降低供貨過程中貨源不充足的風險。

### 傳達可持續發展理念：

公司通過不同的渠道和方式向供應商傳遞環境及社會風險政策，如通過與供應商簽訂供貨協議，向供應商傳遞“應當承擔社會責任，嚴格執行有關法律保護的重要性，防止污染與破壞環境，保障人與自然的和諧發展”的治理理念。



2019年福耀更新了《供應商管理手冊》，包含了供應商審核管理細則、供應商企業社會責任管理等一系列的供應商管理制度。《福耀供應商管理手冊》中增加供應商企業社會責任要求，要求新供應商准入時需考慮企業社會責任因素，並要求供應商自審；增加衝突礦產要求、貿易安全要求等；《福耀供應商審核表》增加供應商企業社會責任審核條款、衝突礦產、貿易安全審核條款；《供應商主供貨協議》增加衝突礦產要求、貿易安全條款；明確除了要求供應商不得採購衝突礦物，供應商須將不使用衝突礦產要求延伸到下階供應商。

供應商管理制度從勞工標準、職業健康安全、環境管理、貿易安全、反腐敗和反商業賄賂等多方面明確對供應鏈合作夥伴的社會責任要求。福耀制定了高風險供應商管理辦法，並對供應鏈的風險管理信息並進行風險評估，確定風險的預警綫及相應采取的對策。

每年集團定期組織供應商的年度審核，對於審核結果不符合要求，要求供應商供訪談、輔導、培訓，以促進供應商持續改善，並跟進供應商改善情況。對於規定期限內整改達不到要求的供應商，定期到政府網站上查詢是否有供應商被列入政府黑名單，福耀會根據實際情況，列入高風險供應商或給予取消合格供應商，並進行相關的供應商開發等工作。

2019年，本集團的前五大供應商占本集團購貨額的13.30%，而本集團的最大供應商則占購貨額的3.09%。

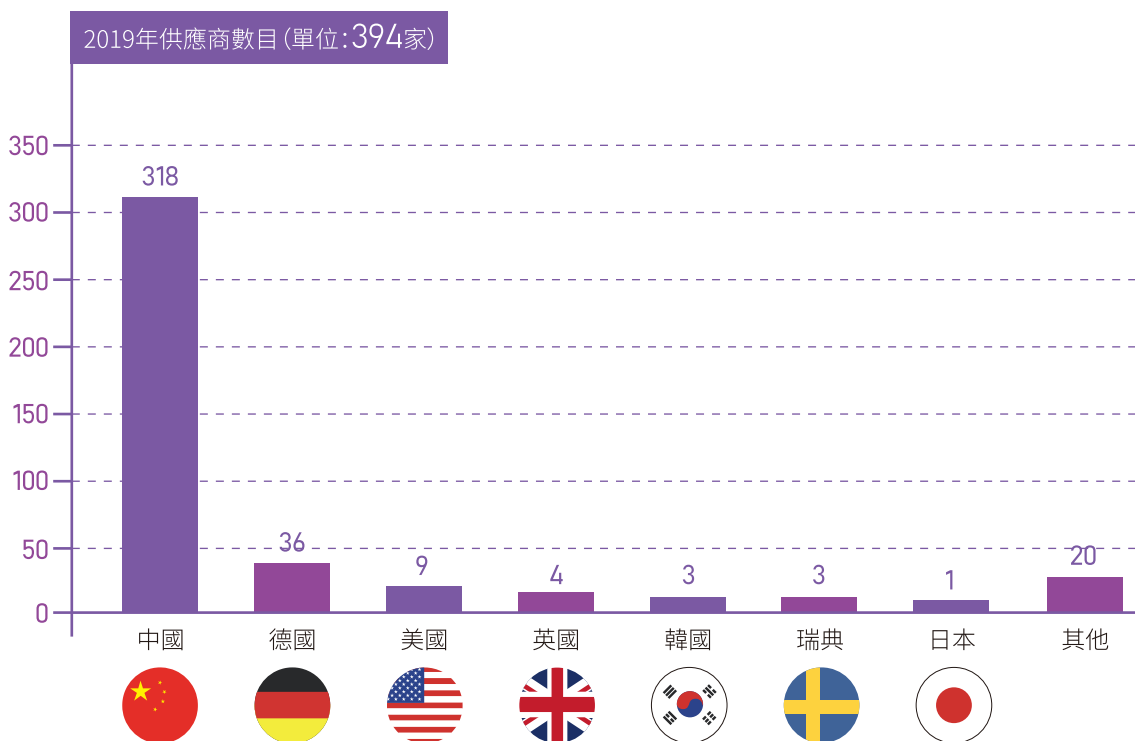

# 6. 營造美好環境 實現和諧共生



## 6.1 綠色運營

### 環境管理理念

福耀集團秉承企業效益和環境保護並重的社會理念，以科學發展觀為指導，著力建設環保節能長效機制，努力構建資源節約型、環境友好型和諧企業。公司堅持“宣傳環保、符合法規、清潔生產、持續改善”的環境保護方針和“打造資源節約型和環境友好型企業”的環保理念，將節能減排工作貫穿於生產的始終，從原材料的選擇到生產工藝，再到新產品開發，其每一個環節，我們都做到“一個提高”、“兩個嚴格”、“七個主動”：

“一個提高”、“兩個嚴格”、“七個主動”	
一個提高	不斷提高企業對環境保護工作的認識
兩個嚴格	嚴格遵守各項環保法律法規，盡最大所能地減少生產經營活動給環境造成的負面影響，做守法企業 ----- 嚴格企業內部監督考核，全面落實環境保護工作的各項措施和目標
七個主動	(1) 主動加強環保設施運行管理，確保污染物穩定達標排放 ----- (2) 主動自我加壓，降低污染物排放濃度 ----- (3) 主動加大環保投入，加快環境基礎設施建設，引進先進的生產工藝，從源頭上控制和減少污染物排放 ----- (4) 主動加大實行清潔生產審核力度，實施技術改造，推進清潔生產，堅決淘汰污染嚴重的落後生產工藝、裝置和產品 ----- (5) 主動創新科技，解決環境問題，不斷提高中水回用率，綜合開發利用資源，探尋節約資源新途徑 ----- (6) 主動制定環境風險應急預案，以應對突發環境事故風險 ----- (7) 主動開展環保、節能和循環經濟等方面的宣傳貫徹和培訓，在福耀集團內全面開展環保節能減排活動

### 環境保護目標

公司嚴格執行建設項目環境保護“三同時”管理制度、環境影響評價、清潔生產等要求；積極落實環境保護管理資金投入，嚴格監控環保設施的正常穩定運行；通過提高回水處理設備能力、提高餘熱回收利用、增加光伏發電項目，發展循環經濟；通過優化廢氣、廢水處理設備及工藝，提高廢棄物的利用率，規範危險廢物處理程序，保證“三廢”達標排放，並完成政府下達的主要污染物的減排目標；公司全範圍內執行ISO14001環境管理體系和清潔生產審核工作，實現零環境事故。

## 環境管理體系

根據環境相關法律法規、標準、政策，公司制定《環保管理規定》、《危險廢物管理辦規定》，環境管理體系方針，子公司依據集團規定，當地環境相關法律法規、政策及實際情況，制定適合子公司的《環境因素和危險源識別與評價》、《建設項目環境影響評價及竣工驗收流程》、《排污證更換管理流程》、《突發環境事件應急預案編制備案流程》、《危險廢物管理流程》等相關文件。

公司在總裁辦下設置EHS部門，負責建立福耀集團EHS管理體系，督導子公司建立EHS管理體系；各子公司設立環保安全管理機構，負責子公司環保、安全與職業健康的管理工作；各子公司的下屬部門/工廠設立環保安全專員，負責部門/工廠的環保和安全管理。

各子公司環境管理體系每年接受來自本公司內審部，客戶與第三方機構的審核，根據審核結果，提出改善措施。公司積極推行ISO14001環境管理體系認證，以提高環境管理水平。公司國內子公司均通過環境管理體系認證。



天津汽玻

## 6.2 綠色生產

### 廢氣與廢水排放管理

福耀集團根據自身實際，制定“宣傳環保、合法合規、清潔生產、持續改善”的環境管理體系方針，通過不斷優化環保設備設施、工藝，完善環保相關管理制度及程序，堅定不移的開展廢水、廢氣減排項目，推進清潔生產項目的落實，達到持續減少生產運行過程廢水廢氣的排放，體現了公司在環境方面的社會貢獻。

公司根據《中華人民共和國環境保護法》、《中華人民共和國大氣污染防治法》和《中華人民共和國水污染防治法》等相關法律法規及標準的要求制定了《環保管理規定》，規定污染物的排放標準，各子公司根據集團規定、地方相關法律法規及地方標準，制定符合本公司的排放標準，合理設置排污口，保證達標排放，並向集團備案。集團制定公司主要污染物排放檢測，以便準確掌握各子公司污染物排放情況。

		汽車玻璃		浮法玻璃	
		2019年	2018年	2019年	2018年
廢水	廢水排放量(萬噸)	282.2	434.6	34.94	107.75
	化學需氧量(噸)	359.6	360.33	19.07	20.67
	氨氮(噸)	23.7	25.72	5.08	4.04
	固體懸浮物(噸)	67.9	428.64	12.99	38.9
廢氣	二氧化硫(噸)	0	0	909.02	755.61
	氮氧化物(噸)	0	0	1388.94	1166.46
	顆粒物(噸)	0	0	107.42	88.44

### 排污口規範化

福耀集團要求各子公司按照《排污口規範化整治技術要求(試行)》(環監[1996]470號)、《國家環境保護總局關於開展排放口規範化整治工作的通知》(環監[1999]24號)、《污染源監測技術規範》、《環境保護圖形標準》(GB15562.1-1995)等法規標準要求,設置排污口。

### 監測措施

為長期、有效、實時和準確的掌握各子公司污染物排放情況,公司制定了《環保管理規定》,要求各子公司制定年度監測計劃,對主要污染物排放情況進行監控。報告期內,福耀集團旗下各子公司各項環保設備實施管理規範,運行穩定,保證了污染物的達標排放。為積極響應國家和地方環保政策,廢水、VOCs(揮發性有機化合物)排放口檢測設備基本實現了全覆蓋,並且檢測設備直接與當地環保部門聯網,接受政府和社會的監督。2019年,依據各地環保部門提供的污染源監督性監測報告及企業定期監測的數據,福耀集團各子公司的廢水和廢氣排放均實現規範管理並穩定達標。

### 案例 | 蘇州汽玻廢水在綫監測設備項目

**項目內容:**2019年蘇州汽玻在生活區和生產區各安裝一套廢水在綫監測設備(共兩套),設備投入35萬元。廢水在綫監測設備連入漕湖污水處理廠平臺,實時上傳監測數據至漕湖污水處理廠監控大廳。

**項目效益:**實時接收下游漕湖污水處理廠的實時監督,確保污水排放達標。





## 減排措施

福耀集團要求旗下子公司務必達到當地環保部門的提出的相關廢氣、廢水排放各項標準，2019年福耀集團國內各子公司廢氣、廢水排放全部達標。各子公司通過增加無毒和低毒物質的使用量，優化生產設備、工藝，提高廢氣處理設備設施及工藝水平等方式定期開展清潔生產，不僅達到了政府排放標準，且將不斷通過審核，實現減排的可持續發展，以實際行動執行環境保護責任。

公司在廢氣處理、監控設備設施上加大投入，取得了良好的成績。國內各子公司生產場所廢氣濃度低，風量小的情況下採用兩套廢氣處理設備，極大地降低了廢氣排入大氣中的濃度及含量，使公司廢氣的排放值遠遠低於當地排放標準；餐廳安油煙廢氣排放口安裝油煙廢氣淨化裝置，處理效率達到90%以上，在廢氣監測方面，大部門子公司均安裝VOCs在綫檢測監控系統，接受當地政府的實時監督。

### 案例 | 廣州汽玻VOCs處理增加光催化裝置

**項目內容：**依據《廣州市生態環境局關於做好2019年重點監管企業揮發性有機物“一企一方案”綜合整治工作的通知》(穗環[2019]44號)及《增城環保局關於推進落實2019揮發性有機物綜合整治工作的通知》，我廣州公司現VOCs排量16.90噸/年，除去處理量0.77噸/年，尚有排量16.13噸/年。整改目標，VOCs排量 $\leq 10$ 噸/年。夾層廠2個排廢口，鋼化廠7個，包邊廠4個，製版車間1個，鋼化包裝水煮托架1個，噴塗綫1個排廢口，共新增光催化處理裝置16套。

**項目效益：**廣州汽玻總計減排VOCs 9.15噸，排放VOCs 6.98噸，達到排放VOCs  $\leq 10$ 噸/年的整改目標。



公司要求各子公司建立中水回用處理系統，對生產污水進行處理再利用，全集團投資1.2億元建設超過30套水處理設施，2019年新增設備5套，年重複用水約1,100萬噸。同時，公司要求各子公司加強污水處理設備的日常管理，保證設備正常運轉，最大程度減少污水排放，達到保護環境的目的。

### 案例 | 鄭州汽玻鍍膜洗滌用水回收技術改造

**項目內容：**改造之前鍍膜的濃水與洗滌機廢水全部直接排放，由於鍍膜用水量較大，占全廠用水量的10%左右，不僅導致全廠自來水單耗居高不下，且污水排放量也增加。為了降低全廠自來水單耗及污水排放，鄭州汽車玻璃對鍍膜廢水排放進行改造，將各種廢水混合收集後泵送至自來水原水池。改造項目2019年4月29日通過竣工驗收並投入運行。總投入為5.5萬元。投入後每月鍍膜用自來水基本實現100%回收再利用。



**項目效益：**月平均可回收自來水2000噸，實現鍍膜洗滌污水零排放。

### 溫室氣體排放管理

福耀集團溫室氣體排放主要包括範疇一：直接排放，範疇二：能源間接排放，直接排放源為生產過程的能源消耗和制程過程中部分原料分解排放，能源間接排放源為外購電力。鑒於公司溫室氣體排放量主體為能源間接溫室氣體排放，公司採取餘熱發電、餘熱回收、提高功率因素、使用水冷空調、節能燈等節能措施以減少溫室氣體的排放。各子公司制定了《能源運行控制程序》、《能源績效監視、測量與分析程序》、《能源評審程序》等相關文件對子公司能源進行綜合管理。

報告期內，福耀集團產生的溫室氣體排放量及密度如下表所示：

	汽車玻璃		浮法玻璃	
	2019年	2018年	2019年	2018年
範疇一直接排放(噸二氧化碳當量)	10262.07	8325.74	973022.20	614497.9
範疇二間接能源排放(噸二氧化碳當量)	739065.59	957075.25	217498.12	180234.32
總排放量(噸二氧化碳當量)	749327.67	622823.64	1190520.31	1137309.57
溫室氣體排放密度	0.0068噸二氧化碳當量/平方米產品	0.0087噸二氧化碳當量/平方米產品	0.88噸二氧化碳當量/噸產品	0.75噸二氧化碳當量/噸產品

## 案例 | 廣州汽玻二級鋼化爐吹起節能改造

**項目內容：**玻璃卸片為風機吹起模式，使用功率為75千瓦的變頻電機驅動風機，電能消耗較高。造成的主要原因為設備生產過程中，大功率吹起風機一直處於運行狀態，增加電能消耗。通過吹起結構改造，取消吹起風機，使用氣缸頂起模式代替風機吹起，最大限度降低電耗，且有效的解決了維修空間狹窄，設備儲件困難等問題。

**項目效益：**減少2颱風機使用，單耗下降51%，年節約電量124.65萬千瓦時。

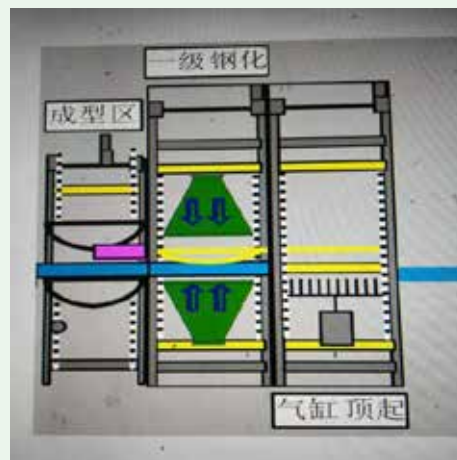
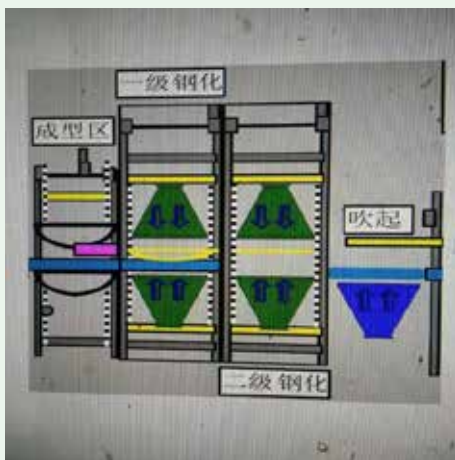

改善前



改善後

## 有害及無害廢棄物排放管理

福耀集團各子公司嚴格按照集團《危險廢物管理規定》並結合公司實際制定《危險廢物管理流程》、《一般廢物管理流程》、《危險廢物應急準備和響應流程》等相關文件，建立危險廢物儲存倉庫，對危險廢物進行分類存儲，與有資質的危廢轉移公司合作轉運，實現危險廢物規範化管理；集團鼓勵各子公司進行廢棄物的回收再利用。

2019年度，一般工業固體廢物和危險廢物均實現安全處置或綜合利用，處置率達100%。



	汽車玻璃		浮法玻璃	
	2019年	2018年	2019年	2018年
有害廢棄物排放量(噸)	780.46	437.88	25.84	51.52
有害廢棄物排放密度	0.0713噸/萬平方米產品	0.0394噸/萬平方米產品	0.18噸/萬噸產品	0.484噸/萬噸產品
無害廢棄物排放量(噸)	237212.78	200475.72	2127.44	1793.56
無害廢棄物排放密度	21.67噸/萬平方米產品	18.06噸/萬平方米產品	8.92噸/萬噸產品	16.86噸/萬噸產品

## 能源利用

福耀集團嚴格遵守《中華人民共和國節約能源法》和《中華人民共和國水法》等相關法律法規的要求，基於企業環境責任、綠色永續、降低能源消耗、提高競爭水準、為國家節約能源和為企業節約成本的宗旨，要求各子公司在生產運營中嚴格遵守集團《環保管理規定》，對生產過程中產生的廢物、廢水和餘熱等進行最大化的再利用。

報告期內，福耀集團各子公司均實施了清潔生產審核，針對審核過程的高耗能、高排放項目進行改造（包括設備設施、工藝及技術的改造，原材料替換等），持續推進清潔生產，真正實現節能環保。



	汽車玻璃		浮法玻璃	
	2019年	2018年	2019年	2018年
天然氣(MWh)	36949.99	32256.04	3630869.05	3050845.27
柴油(MWh)	10519.86	12224.0	5611.79	7061.37
汽油(MWh)	272.13	323.65	145.11	0
直接能源總耗量(MWh)	47742	44803.69	3636480.84	3057906.64
直接能源密度	4.36MWh/萬平方米產品	4.035MWh/萬平方米產品	2.73MWh/噸產品	2.87MWh/噸產品
外購電力(MWh)	129512.492	1439892.13	299310.85	260901.88
外購熱力(MWh)	2195.14	2255.7	0	0
間接能源總耗量(MWh)	129732	1469359.00	299310.85	221299.36
間接能源密度	118.5MWh/萬平方米產品	129.88MWh/萬平方米產品	0.21MWh/噸產品	0.245MWh/噸產品
能源總耗量(MWh)	134506.20	1514212.90	3935791.69	2857554.17
能源密度	0.012MWh/平方米產品	0.014MWh/平方米產品	2.94MWh/噸產品	3.28MWh/噸產品

### 案例 | 蘇州汽玻分布式光伏發電項目

**項目內容：**蘇州汽玻在主廠房一、二廠房屋面架設光伏發電設備。項目充分利用當地的太陽能資源，改善蘇州市能源結構，節約有限的煤炭、石油資源以及寶貴的水資源，間接保護水土環境。本期共採用10台2000千瓦集散式箱逆變一體機，光伏直流電經逆變升壓成10千伏後，採用綫變組接綫，4回接入廠區原有110千伏變電站的10千伏側。



**項目效益：**本工程系統年平均發電量為1849.42萬千瓦·時，年平均發電利用小時數1022.24小時。每年可替代標準煤約5825.67噸/年，減少CO<sub>2</sub>排放量約18438.72噸/年，減少烟塵排放量約5030.42噸/年，減少SO<sub>2</sub>排放量約554.83噸/年，減少氮氧化物排放量約277.41噸/年。

### 案例 | 天津汽玻彎洗滌機風機降噪節能改造項目

**項目內容：**每台彎洗滌機標配兩台45千瓦風機，噪聲大電耗高。通過改變風機內部風刀結構，並採用低噪聲節能風機替代原來兩颱風機，實現了用1台45千瓦的節能風機便滿足生產需求，達到了降噪節能的目的是，改善了員工的作業環境。

**項目效益：**每年節省用電36萬度；風機噪聲由原來的89分貝下降到80分貝。



改善前



改善後



案例 | 重慶汽玻生產綫熱處理段綜合節能改造項目

**項目內容:**本項目對五室爐和1#FBT爐兩處進行改造,具體改造內容包括五部分:1、更換五室爐控制系統的電腦主機及相應控制模塊,升級控制系統,使系統升級五室爐能夠穩定運行;2、改進1#FBT爐保溫結構,按照從爐內向外的溫度差異採用不同的保溫材料,減少爐體熱量散失;3、為1#FBT爐內的陶瓷輥增加陶瓷隔環,同時在陶瓷輥兩端末尾增加陶瓷纖維材料製成的T型結構的輥密封標準堵頭;4、將陶瓷輥的輥密封加工成不同直徑的臺階,同時陶瓷輥也加工成與之配套的形狀,以減少從各陶瓷輥縫隙散失的熱量;5、1#FBT爐內連接兩區爐體間的過渡接縫增加耐高溫的隔板,以避免兩區爐體升降時另一區爐體的熱量散失。

**項目效益:**年節約電量71.7萬千瓦時。

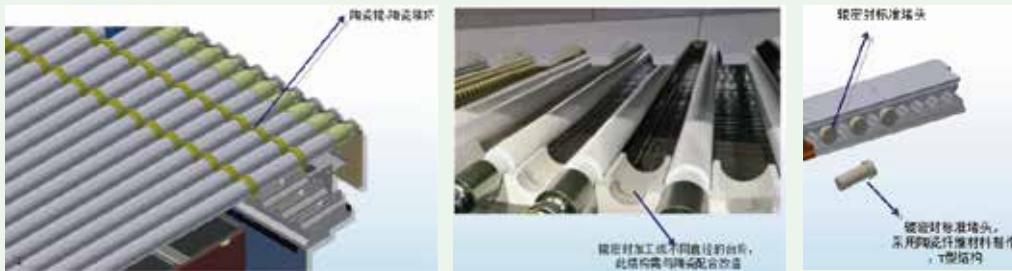

水資源使用

	汽車玻璃		浮法玻璃	
	2019年	2018年	2019年	2018年
總耗水量(噸)	3319785	6086000	2026596	1493300
耗水密度	0.03噸/平方米產品	0.05噸/平方米產品	1.51噸/噸產品	1.39噸/噸產品



### 案例 | 天津汽玻降低公司自來水項目

**項目內容：**未改造前，采用RO反滲透設備二級去離子水設備生產滿足要求的去離子水，但是會產生50%的非去離子水，然後將這部分水用作磨邊水利用，造成自來水的用量較大浪費。現通過增加石英砂和活性炭過濾罐，采用再次超濾系統重新進行反滲透，大大提高了去離子水的回收率，降低了自來水的用量。

**項目效益：**年節約自來水6萬噸，年節約自來水費47萬元。



改善前



改善後

### 材料使用管理

福耀集團制定包裝材料使用計劃，由各子公司根據實際情況，成立包裝箱優化項目團隊，從木箱、紙箱結構、箱型及尺寸等方面對包裝箱進行優化設計，集團組織評選，將優秀案例制定成技術管理規範，推廣到各子公司，取得了良好的成績。

製成品所用包裝材料的總量(以噸計算)及每生產單位占量。

	汽車玻璃		浮法玻璃	
	2019年	2018年	2019年	2018年
木箱(噸)	9340.2	42149.28	2139.54	1095.45
紙箱(噸)	21675.47	19207.05	1.36	/
包裝材料總量(噸)	31015.88	61356.33	1856.67	1095.45
每生產單位占量	2.83噸/萬平方米產品	3.80噸/萬平方米產品	12.59噸/萬噸產品	10.3噸/萬噸產品

## 案例 | 福清汽玻木箱改造項目

**項目內容：**公司每年木箱的使用量較多，若能夠減少木箱的原材料的使用，不僅能降低費用，且能夠降低木箱原材料和運輸過程中燃油的使用量，因此此項目針對木箱結構，通過減少箱底墊木、減少側面板和堵頭板數量、減少箱蓋板數量、減小加固板規格對結構優化達到目的。

**項目效益：**減少木箱原材料的使用及木箱的重量。

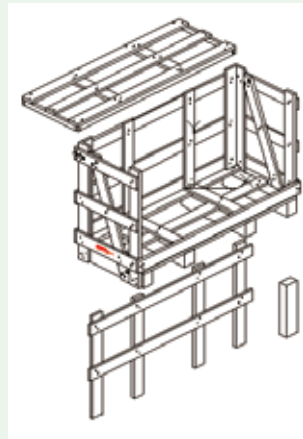

改變前結構

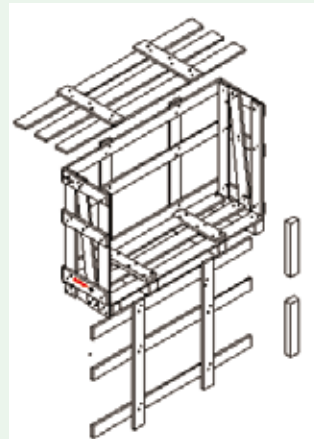

改變後結構

## 6.3 氣候變化

福耀集團爲了增強客戶對公司的信心，長期回復CDP氣候調查問卷，2019年調查問卷分數爲B-。氣候變化被認爲是現今最緊迫的風險之一，當氣候變化尚不能確定、全球能源結構進行脫碳重組的情況下，福耀集團致力於創造永久的低碳經濟解決方案，使公司的發展始終建立在保護環境的基礎上。我們相信氣候變化的挑戰與機會是共存的，我們必須不斷探索，以積極的態度尋求最佳的解決方案，成功實現轉型。

福耀集團致力於使用更清潔的能源、提高能源利用率、研究綠色化的汽車玻璃等項目的持續推進，國內各子公司安裝太陽能板減少電的購買，集團每年均要制定節能降耗、減排等相關計劃，集團將不斷增加輕量化玻璃、鍍膜玻璃、太陽能玻璃等新型綠色產品的研究投入。

## 6.4 綠色產品

### 超級隔熱塗層玻璃

福耀集團利用塗層技術，在鋼化玻璃內表面塗覆紫外、紅外吸收層，達到鋼化玻璃的隔紫外、紅外效果，實現隔熱功能。

特點：

單片玻璃使用，無需夾層，輕量化；

高效隔絕紫外、紅外(TUV $\leq$ 1%, TIR $\leq$ 15%, 基於TL $\geq$ 70%)

性價比高

普通玻璃

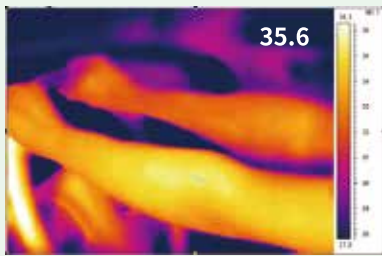

超級隔熱塗層玻璃

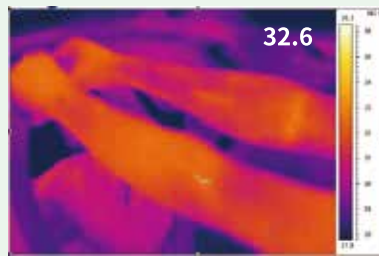

### 鍍膜加熱玻璃

福耀集團利用鍍膜熱反射膜層的導電性，增加匯流母線設計，將膜面通電，實現整面加熱功能，達到高效除霜除霧效果。

特點：

整面加熱

加熱介質不可見

兼具隔熱與加熱功能

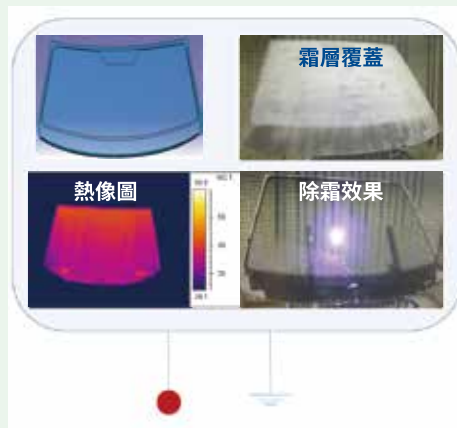

### 全景天窗(免遮陽簾)

福耀集團通過鍍膜玻璃與調光膜片的不同組合取消天窗遮陽簾，實現隔熱保溫功能，天窗多功能化功能。

特點：

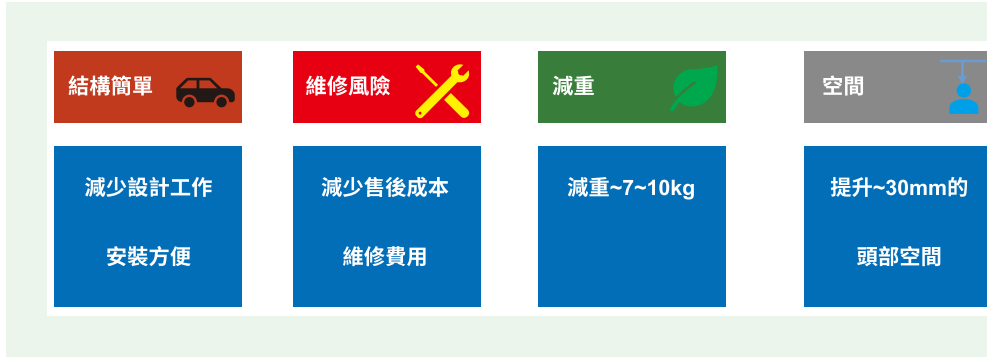

### 光伏玻璃

福耀集團將太陽能組件(異質結芯片)與玻璃複合，能自動吸收、積聚太陽能，並轉化為電能為車輛提供能源。該芯片具有發電效率高~22%，厚度薄，溫度係數低，弱光性能等特點。一片標準狀態下發電功率200w的天窗，日均標準輻照按照4小時計算，一天能產生800W的電能一年能產生290度的電，按照5km/kwh換算，相當於年續航里程增加1450km。

特點：

太陽能轉化為電能，節能減排  
夏天通風換氣，降低車內溫度

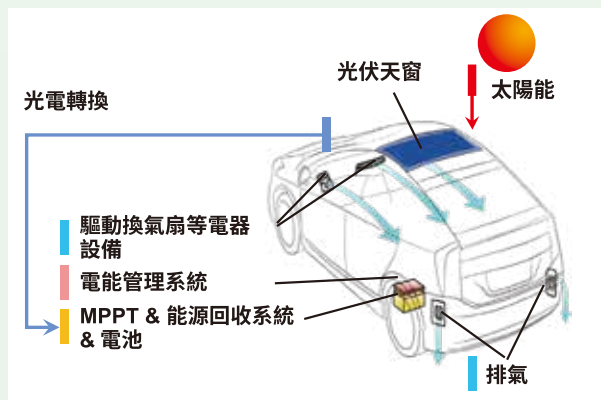



# 7. 助力社區發展 奉獻公益事業



在《福耀集團核心文化體系》的指導下，福耀集團始終以“發展自我、兼善天下”為企業核心理念，在為股東創造價值以及為客戶創造財富的同時，積極投身公共服務事業，關注弱勢群體和困難群眾生活，切實履行社會責任，全力推動社區、企業和區域經濟的進步與和諧發展。

## 7.1 以責任擔當使命

作為福耀集團創始人、董事長，曹德旺先生堅持“義利相濟”的中國商道文化，一方面積極建言獻策，推動國家競爭力的提升，一方面身體力行的投身社會公益事業。









自1983年起，曹德旺先生不間斷向社會捐贈，幫助了難以計數的災民、貧困家庭，以及培養了眾多的貧困大學生完成學業，走入社會。此外，曹德旺先生還是慈善法治進程的推動者。2010年西南五省大旱之際，他向十萬受災家庭捐款2億元，並與善款發放機構簽訂“捐款問責”協議，進行獨立監督，保障善款精確到位，此舉為中國慈善事業發展開創了全新模式。2011年，曹德旺先生捐出名下3億股福耀玻璃股票，發起成立的河仁慈善基金會，開創了中國基金會資金注入方式、造血方式、運作模式和管理規則等多個“第一”。2016年，中國《慈善法》頒布，“股權捐贈”和“賠償責任”被寫入條例。

截至目前，福耀集團和董事長曹德旺先生累計捐贈約120億元，範圍涉及救災、扶貧、助困、教育、文化等各方面。曹德旺認為：“慈善是社會的第三種分配方式，其終極目的是為了推動社會的和諧發展。”他在擔任第十二屆全國政協委員期間，為國家綜合競爭力的提升，積極建言獻策，在濕地保護、糧食安全、稅收制度、小微企業生存等問題上，受到了黨和國家以及全社會的廣泛關注和高度好評，為中國更好更快的發展毫無保留地貢獻了自己的力量。

繼兩獲“中國首善”，六獲“中華慈善獎”後，2019年10月，曹德旺徐先生又榮獲國務院扶貧開發領導小組頒發的“全國脫貧攻堅奉獻獎”，旨在表彰他在打贏脫貧攻堅戰中做出的突出貢獻。



2019年，福耀集團和各子公司一如既往積極融入社區建設，參加到社區的各種活動和服務中去，為公益事業捐款**73.23**萬元。由曹德旺先生捐贈**3**億股福耀玻璃股票成立的河仁慈善基金會捐贈支出達人民幣**17,927**萬元，其中人民幣**5,315**萬元用于精準扶貧項目，包括：

-  向新疆維吾爾自治區教育廳捐資人民幣400萬元，用于新疆健康飲水愛心工程三期建設，支持南疆貧困地區80所中小學購置淨化水設備，解決師生健康飲水問題；
-  向富閩基金會捐贈600萬元，用于支持福建省品學兼優的家庭困難的學子完成學業；
-  向湖北紅安縣捐贈人民幣150萬元，用于支持貧困村發展生產和美麗鄉村建設；
-  向中國光彩事業基金會捐贈20萬元，用于幫助貴州織金縣發展種養殖項目；
-  向寧夏固原市捐資人民幣50萬元，用于幫助寧南地區500名貧困白內障患者完成複明手術；
-  向福建省人民政府捐資1250萬元，用于支持全省建檔立卡貧困戶精準醫療扶貧項目；
-  向南京大學、福建醫科大學、福建農林大學、西北農林科技大學分別捐資600萬、200萬、160萬元、150萬元，累計1,110萬元人民幣，用于設立獎助學金，幫助貧困大學生完成學業；
-  向福建省殘疾人福利基金會捐資200萬元，用于福建南平市的“殘疾人安居工程”項目；
-  向福清市慈善總會捐資200萬元，用于福清市三孤五老人員的救助；
-  向福州市人口福利基金會捐資200萬元，用于開展助學和救助身患重病遭受不幸計生困難的家庭；
-  向福建省婦女兒童發展基金會捐資100萬元，用于全省孤殘兒童救助；
-  向中國社會組織促進會捐資20萬元，用于支持“三區三州”貧困地區圖書室建設；
-  向重慶生產力發展中心捐資人民幣1,000萬元，用于重慶智力幫扶計劃項目，支持產業、基礎設施、教育等扶貧事業；
-  向深圳市亞太國際公益教育基金會捐資15萬元，用于支持盲童美育教育。

備注：上述數據為曹德旺先生捐贈3億股福耀玻璃股票成立的河仁慈善基金會的精準扶貧工作情況，河仁慈善基金會是根據中國法律及其章程運營，為獨立的慈善基金會，曹德旺先生及其連絡人（包括福建省耀華工業村開發有限公司、三益發展有限公司和鴻僑海外控股有限公司）河仁慈善基金會並無任何控制權，且並非河仁慈善基金會的受益人，河仁慈善基金會獨立于曹德旺先生及其連絡人。

福耀集團將繼續始終以“發展自我，兼善天下”為企業核心理念，在為股東創造價值、為客戶創造財富的同時，投身公共服務事業，關注弱勢群體和困難群眾生活，切實履行社會責任，全力推動社區、企業、區域經濟的進步與和諧發展。

由曹德旺先生捐贈3億股福耀玻璃股票成立的河仁基金會將繼續助力國務院扶貧辦、國家衛生健康委“三區三州”健康扶貧三年攻堅項目，在2019年至2021年三年間，重點資助三區：西藏自治區、南疆四地州（和田地區、阿克蘇地區、喀什地區、克孜勒蘇柯爾克孜自治州）、四省（四川、雲南、甘肅、青海）藏區，三州（四川涼山州、雲南怒江州、甘肅臨夏州）深度貧困地區、特殊貧困人群，開展以包蟲病、大骨節病、艾滋病、結核病等傳染病的預防為主要內容的健康扶貧攻堅活動。現正跟“三區三州”所涉6省就具體項目進行溝通、論證，後續將進入具體實施階段。其他精準扶貧項目也正在穩步推進，取得實效。下一階段將繼續支持各類精準扶貧項目。

## 7.2 以透明促進融合

**透明是福耀的本色。**2019年，福耀用更開放、更自信的姿態，擁抱世界。

2019年8月，紀錄片《美國工廠》在Netflix播出，這部呈現福耀在美建廠經歷的紀錄片一經播出便引發全球關注，被譯成30多種語言，面向全球播放，並在2020年2月摘得第92屆奧斯卡最佳紀錄長片。該片展示了中國企業福耀玻璃給美國“鐵銹地帶”帶來的改變，以及不同文化背景的矛盾與發展、衝突與融合。

面對廣泛討論，曹德旺董事長接受媒體採訪時表示，“我想讓美國人相信——中國人那些工廠不是他們想像的那樣，公開我的行為，也有利于增進兩個國家文化相互瞭解。”



福耀玻璃美國有限公司（以下簡稱“福耀美國”）位于俄亥俄州代頓地區，2016年建成投產。三年來，福耀美國已經全面實現盈利，許多當地工人，也從完全不懂玻璃製造，逐步成長為技術骨幹，進入管理梯隊。如今這裏已經是代頓地區第三大製造廠，也是該地區最大的僱主之一。福耀美國致力於為員工提供職業發展機會，致力於發展大代頓地區的經濟，成為美國汽車工業發展中重要且安全的供應鏈一環。



自2008年以來，福耀美國和員工通過慈善、志願者深入社區，積極參與社區活動，並為當地醫院、公關服務機構、學校和災害救助機構提供了捐贈。2015年至2019年，福耀美國與福耀集團 Heren Foundation 美國對外捐贈了約850萬美元。此外，公司還成立了員工困難幫扶基金，幫助有需要的員工。福耀美國的員工來自許多不同的國家、民族、文化背景和社區。大家都有一個共同的目標，那就是與福耀美國一起成長和發展。

## | 案例 |

福耀打造了一個自助餐廳，將此作為文化交流和社會互動的平臺，除了用於員工俱樂部，它還將作為舉辦專業發展研討會、市政廳會議和年終派對的場所。



2019年6月17日，福耀集團迎來“超級訪問團”——英國、巴西、希臘、阿聯酋、斯里蘭卡等二十六國駐華使節及外交官員共50人，訪問福耀集團。

在參觀交流中，各位使節表示，對“福耀”這一世界品牌早已熟悉。在福耀集團全球佈局圖前，巴林駐華大使安瓦爾艾勒阿葡杜拉手指著自己國家的位置說：“這裏就是我的家鄉，那裏有著豐富的自然資源，非常歡迎福耀集團到巴林開設企業。”越來越多的國際友人到訪福耀集團，福耀集團已日漸成為中國實業發展的一扇窗口、一張名片。

2019年6月25日，福耀美國發起成立的美國河仁慈善基金會向大代頓仁人家園(Habitat for Humanity)捐贈了5萬美元，支持他們為低收入家庭建造安全、可持續、負擔得起的住房。



2019年7月20日，儘管氣溫高達97華氏度，但仍有大約100名福耀領導、員工和家庭成員聚在一起為一個低收入家庭建造了一所房子。





福耀美國與代頓大學合作，吸引世界各地的人們一起學習和工作。學校還與福耀合作研發，開發新技術，提高管理效率。

開放源于自信，自信源于自知。作為改革開放成長起來的第一代民營企業，福耀始終定位于做好汽車工業的配角，穩健布局全球市場，在全球經濟一體化進程中，不斷追求成為一家讓客戶、股東、員工、供應商、政府、經銷商、社會長期信賴的偉大企業。

## 7.3 以典範引領行業

榜樣的力量是無窮的。從“為汽車玻璃供應商樹立典範”到成為“中國智能製造試點示範”，福耀抱著無比篤定的信念，向百年老店邁進。

9月12日，工業和信息化部辦公廳公布了第四批綠色製造名單，福耀集團入選“綠色工廠”名單。10月19日，由福耀集團主導制訂的《汽車玻璃綠色設計產品評價技術規範》被列入國家項目計劃，同時，該標準還被工信部節能與綜合利用司列入“2018年度工業節能與綠色標準研究項目。”

智能增產、綠色增效，一直是福耀堅持的發展原則，從產品設計到交付服務，福耀始終將綠色、低碳、循環的理念植入全價值鏈。

2019年，被列入國家計劃的“福耀標準”規範了綠色設計汽車玻璃的評價指標，有效解決行業缺乏汽車玻璃綠色產品評價依據的問題。在打造綠色製造先進典型，引領相關領域工業綠色轉型方面，福耀邁出了堅實的一步。

2019年2月，本田汽車日本總部向福耀集團授予“優良感謝獎”，並表示，福耀近年來為本田全球各地工廠多款車型提供了優質的配套服務，對本田全球化發展起到重要作用。10月，通用汽車授予福耀“全球供應商質量獎”。同月，福耀固定式全景天窗斬獲2019鈴軒獎“車身類零部件年度貢獻獎”。



9月，以建設智能工廠為目標，福耀蘇州研究院成立，將著力打造高端製造、科技創新的新高地，在光電及薄膜、仿真技術、智能製造及工業機器人系統等領域持續發力。



汽車天線的性能直接決定著汽車信號的接收能力，對汽車智能化發展意義重大，而天線開闢場則是汽車天線研發過程中的重要輔助設施。12月，投資1800萬元的天線開闢場在福耀蘇州專案建設完成，該實驗場占地5200平方米，能夠測量AM、FM、DAB、DTV和RKE等各類段天線信號。由此，福耀集團成為國內唯一配備天線開闢場的汽車玻璃企業。

4月15日，曹德旺董事長上榜《財富》雜誌發布的“2019中國最具影響力50位商界領袖”榜單。《財富》在給曹德旺董事長的評語中寫道：“**面對經濟下行的嚴峻挑戰，這位企業家依靠自己的經驗和能力，帶領企業安全渡過。**”

# 年度榮譽

## 2019.1



- 福耀集團紫外綫、紅外綫阻隔及憎水複合功能汽車玻璃榮獲《汽車商業評論》主辦的第三屆鈴軒獎——中國汽車零部件車身類年度貢獻獎
- 福耀集團獲上汽通用2018年度“最佳供應商”稱號
- 福耀集團入選福建省工商聯“2018福建民營企業100強”第18位
- 福耀集團董事長曹德旺在中國經濟新聞聯播、智庫領袖聯盟等聯合主辦的“人類命運共同體與可持續發展峰會暨致敬改革開放40年40人發布盛典”上被評為“中國最具影響力十大公益人物”
- 福耀集團長春有限公司獲一汽解放2018年度“優秀供應商獎”，一汽大眾“開發先鋒獎”，一汽紅旗“協同開發先鋒獎”，一汽轎車“卓越貢獻獎”
- 廣州福耀玻璃有限公司獲廣汽本田2018年度“優秀供應商”，廣汽豐田2018年度“構造改革推進獎”“優秀改善事例獎”，獲廣汽乘用車2018年度“十佳供應商”“體質成效獎”
- 福耀玻璃(重慶)有限公司獲長安汽車2018年“研發貢獻獎”
- 福耀集團(瀋陽)汽車玻璃有限公司獲華晨雷諾2018年度“質量卓越獎”，獲上汽通用北盛汽車“智能製造先鋒獎”
- 鄭州福耀玻璃有限公司獲鄭州日產2018年度“優秀供應商”
- 福耀伊利諾伊有限公司獲得伊利諾伊州商會與伊利諾伊州經濟發展協會合作的“伊利諾伊州經濟發展獎”

## 2019.2



- 福耀集團獲本田技研工業株式會社(HONDA)2019年度“優良感謝獎”
- 福耀集團在中國董事局網、中國數據研究中心主辦2018第八屆“中國星光董事局傳媒大獎”上獲得“2018年度優秀董事局”稱號
- 福耀集團獲福清市2018“十大產銷企業”“十大納稅企業”稱號
- 福耀汽車鋁件(福建)有限公司獲上汽通用供應商質量車身外飾功能組2018年度“優秀團隊”
- 福耀玻璃(重慶)有限公司獲北京現代2018年“重慶工廠轎車部協力勳章”，南玻集團2018年度“優質客戶”

## 2019.3



- 重慶萬盛福耀玻璃有限公司榮獲長安輕型車2018年度“質量貢獻獎”“協同貢獻獎”
- 福耀集團(上海)汽車玻璃有限公司獲第二屆嘉定區區長質量獎、嘉定區質量創新獎

## 2019.4



- 福耀集團獲證券時報“高質量發展先鋒”
- 福耀集團董事長曹德旺入選《財富》中文版2019年中國最具影響力的50位商界領袖第38位



- 福耀集團被福建省工業和信息化廳納入福建省第一批綠色製造名單，獲選“綠色工廠”
- 福耀集團董事長曹德旺獲全球化智庫CCG2019年度“智庫慈善功勛獎”
- 福耀集團董事長曹德旺入選汽車人傳媒評選的“慶祝共和國70周年---中國汽車70人”
- 福耀集團董事長曹德旺、副董事長曹輝獲中國扶貧基金會“致敬三十年三十人——資助者”

## 2019.5



- 福耀集團獲香港股100強研究中心評選的第七屆港股100強“最具投資價值獎”
- 福耀集團在中國玻璃網舉辦的“金玻獎”第六屆中國玻璃行業品牌評選中獲得“原片玻璃”創新力品牌

## 2019.6



- 福耀集團入選2019年福建省工業和信息化省級龍頭企業

## 2019.7



- 福耀集團入選2019《財富》中國500強413位
- 福耀集團入圍中國機械工業聯合會、中國汽車工業協會頒發的“中國汽車工業三十強”



- 福耀玻璃(湖北)有限公司入選湖北省工商聯“2019湖北省民營企業百強名單”第71位

## 2019.8



- 福耀集團獲證券時報第十三屆中國上市公司價值評選“中國主板上市公司價值百強”
- 福耀集團入選全國工商聯“2019中國民營企業500強”第451位，“中國民營企業製造業500強”第268位
- 福耀集團獲頒中國質量檢驗協會“全國質量信用先進企業”

## 2019.9



- 福耀集團入選工業和信息化部公布的第四批綠色製造名單，名列綠色工廠
- 福耀集團董事長曹德旺獲美中商業協會授予的第五屆“美中杰出貢獻獎”(US-CHINA Outstanding Contribution Award)
- 福耀集團被中國質量協會評為全面質量管理推進40周年“杰出推進單位”
- 福耀集團董事長曹德旺、副董事長曹輝獲頒中共中央、國務院、中央軍委“慶祝中華人民共和國成立70周年紀念章”
- 福耀集團獲頒中國質量檢驗協會“全國質量誠信標杆企業”
- 福州福耀模具科技有限公司被評為“2019年度福州市知識產權示範企業”

## 2019.10



- 福耀集團董事長曹德旺榮獲國務院扶貧開發領導小組授予的“全國脫貧攻堅奉獻獎”
- 福耀集團被通用汽車授予“2018年度供應商質量獎”
- 福耀集團固定式全景天窗榮獲《汽車商業評論》主辦的第四屆鈴軒獎——中國汽車零部件車身類年度貢獻獎



- 福耀集團董事長曹德旺獲網易財經、中國產經新聞報社、中國企業改革與發展研究會70年70企10人“中國杰出貢獻企業家”稱號
- 福耀集團北京福通安全玻璃有限公司被慶祝中華人民共和國成立70周年聯歡活動第七分指揮部評為國慶聯歡活動“突出貢獻單位”

## 2019.11



- 福耀集團入選福建省工商聯“2019福建民營企業100強”第22位
- 福耀集團入選CCG全球化智庫評選的2019年中國企業全球化十大榜單

- 福耀集團被金融界網站授予金智獎•2019年度中國上市公司“實業貢獻獎”
- 福耀集團董事長曹德旺獲全球社會企業家聯盟評選的首屆“杰出社會企業家”獎
- 福耀集團董事長曹德旺入選福布斯發布的2019年度中國富豪榜第163位
- 鄭州福耀玻璃有限公司獲陝汽控股2019年優秀供應商“技術創新獎”

## 2019.12



- 福耀集團入選央視“2019中國品牌強國盛典榜樣100品牌”



- 福耀集團董事長曹德旺獲美國中國總商會“年度商界最具影響力獎”
- 福耀集團董事長曹德旺獲評第31屆中國經濟新聞獎2019年度中國經濟新聞人物



# 8. 未來展望





2019年,全球經濟增速放緩,投資規模下降,貿易局勢緊張和金融不穩、地緣政治不確定性的增加,削弱了全球經濟增長;中國經濟下行壓力加大,尤其是製造業受到貿易最直接的影響,汽車消費動力明顯偏弱,自2018年中國汽車產業出現了28年以來的首次下滑,中國汽車市場連續第二年出現年度下滑。在錯綜複雜的經濟形勢下,公司堅持內外“兩手抓”:一、錘煉內功、強化管理:持續研發創新,降本增效,不斷推動產品結構、產品品質、產品銷售、產品服務升級,提升公司核心競爭力;二、加強社會責任感:不忘初心,堅實主業;人本管理,強化公司治理;遵紀守法,履行社會職責,保護環境、資源和社會效益;三、持續推進國際化發展、擴展海外市場:2019年公司國內外市場占比優化為50%:50%,市場結構更趨合理,美國汽玻運營效率持續提升,公司國際化效果顯現;四、延伸產業鏈、布局新業務:購買SAM資產,實現鋁飾件下游延伸,同時收購江蘇飾件,成立通遼精鋁,與德國鋁飾件形成上下游聯動,完善鋁飾件產業鏈。

2020年,國內外經濟形勢依然不容樂觀,風險和不確定因素依然存在,汽車行業可能繼續面臨負增長的風險,新型冠狀病毒疫情將加大加深對經濟及行業的影響,福耀將面臨更大挑戰,全體福耀人將保持初心、自強不息,以更大的勇氣、責任和擔當,打好2020年攻堅戰:

一、在戰略層面,構建福耀新文化,實現企業管理模式的升級換代,管理層以“完善自我”為目標,以“目標清晰、責權到位、考核科學、獎懲分明”為原則,構建“保持初心、謙虛謹慎、求同存異、自強不息”的福耀新文化。

二、在戰術層面,加強組織管理,健全企業管理制度,規範會議管理,實施會議討論、科學決策,發揚已有成效和優良做法,加大新品開發和推廣加度,保持福耀的健康發展。

我們的目標始終沒變,要把福耀建成全球公認的偉大企業,為此,我們全體福耀人將團結一心,共同努力,實現福耀偉大事業的成功!



## 附錄I: ESG報告索引表

層面	主要範疇、層面、一般披露及關鍵績效指標	報告索引
A1	<p>排放物： 有關廢氣及溫室氣體排放、向水及土地的排污、有害無害廢棄物的產生等的： (a) 政策；及 (b) 遵守對發行人有重大影響的相關法律及規例的資料。</p> <p>注：廢氣排放包括氮氧化物、硫氧化物及其他受國家法律及規例規管的污染物。溫室氣體包括二氧化碳、甲烷、氧化亞氮、氫氟碳化合物、全氟化碳及六氟化硫。有害廢棄物指國家規例所界定者。</p>	<p>6.1 綠色運營 6.2 綠色生產</p>
A1.1	排放物種類及相關排放數據。	6.2 綠色生產
A1.2	溫室氣體總排放量（以噸計算）及（如適用）密度（如以每產量單位、每項設施計算）。	6.2 綠色生產
A1.3	所產生有害廢棄物總量(以噸計算)及(如適用)密度(如以每產量單位、每項設施計算)。	6.2 綠色生產
A1.4	所產生無害廢棄物總量(以噸計算)及(如適用)密度(如以每產量單位、每項設施計算)。	6.2 綠色生產
A1.5	描述減低排放量的措施及所得成果。	6.2 綠色生產
A1.6	描述處理有害及無害廢棄物的方法、減低產生量的措施及所得成果。	6.2 綠色生產
A2	<p>資源使用： 有效使用資源（包括能源、水及其他原材料）的政策。 注：資源可用于生產、儲存、運輸、樓宇、電子設備等。</p>	<p>6.1 綠色運營 6.2 綠色生產</p>
A2.1	按類型劃分的直接及/或間接能源(如電、氣或油)總耗量(以千個千瓦時計算)及密度(如以每產量單位、每項設施計算)。	6.2 綠色生產
A2.2	總耗水量及密度(如以每產量單位、每項設施計算)。	6.2 綠色生產
A2.3	描述能源使用效益計劃及所得成果。	6.2 綠色生產
A2.4	描述求取適用水源上可有任何問題，以及提升用水效益計劃及所得成果。	6.2 綠色生產
A2.5	製成品所用包裝材料的總量（以噸計算）及（如適用）每生產單位占量。	6.2 綠色生產
A3	<p>環境及天然資源： 減低發行人對環境及天然資源造成重大影響的政策。</p>	6.4 綠色產品
A3.1	描述業務活動對環境及天然資源的重大影響及已采取管理有關影響的行動。	6.4 綠色產品
B1	<p>僱傭： 有關薪酬及解僱、招聘及晉升、工作時數、假期、平等機會、多元化、反歧視以及其他待遇及福利的： (a) 政策；及 (b) 遵守對發行人有重大影響的相關法律及規例的資料。</p>	<p>4.1 打造多元團隊 4.2 保障員工權益</p>

層面	主要範疇、層面、一般披露及關鍵績效指標	報告索引
B1.1	按性別、僱傭類型、年齡組別及地區劃分的僱員總數。	4.1 打造多元團隊
B2	健康與安全： 有關提供安全工作環境及保障僱員避免職業性危害的： (a) 政策；及 (b) 遵守對發行人有重大影響的相關法律及規例的資料。	4.3 營造安全環境
B2.3	描述所採納的職業健康與安全措施，以及相關執行及監察方法。	4.3 營造安全環境
B3	發展及培訓： 有關提升僱員履行工作職責的知識及技能的政策。描述培訓活動。 注：培訓指職業培訓，可包括由僱主付費的內外部課程。	4.4 促進員工成長
B3.2	按僱員類別及性別劃分，每名僱員完成受訓的平均時數。	4.4 促進員工成長
B4	勞工準則： 有關防止童工或強制勞工的： (a) 政策；及 (b) 遵守對發行人有重大影響的相關法律及規例的資料。	4.2 保障員工權益
B4.1	描述檢討招聘慣例的措施以避免童工及強制勞工。	4.2 保障員工權益
B4.2	描述在發現違規情況時消除有關情況所採取的步驟。	4.2 保障員工權益
B5	供應鏈管理： 管理供應鏈的環境及社會風險政策。	5.2 供應商管理
B5.1	按地區劃分的供應商數目。	5.2 供應商管理
B5.2	描述有關聘用供應商的慣例，向其執行有關慣例的供應商數目以及有關慣例的執行及監察方法。	5.1 供應商甄選
B6	產品責任： 有關所提供產品和服務的健康與安全、廣告、標籤及私隱事宜以及補救方法的： (a) 政策；及 (b) 遵守對發行人有重大影響的相關法律及規例的資料。	3.1 品質文化 3.2 質量管理機制 3.3 客戶服務 3.4 規範知識產權
B6.2	接獲關於產品及服務的投訴數目以及應對方法。	3.3 客戶服務
B6.3	描述與維護及保障知識產權有關的慣例。	3.4 規範知識產權
B6.4	描述質量檢定過程及產品回收程序。	3.2 質量管理機制
B6.5	描述消費者資料保障及隱私政策，以及相關執行及監察方法。	3.3 客戶服務

層面	主要範疇、層面、一般披露及關鍵績效指標	報告索引
B7	反貪污： 有關防止賄賂、勒索、欺詐及洗黑錢的： (a) 政策；及 (b) 遵守對發行人有重大影響的相關法律及規例的資料。	2.4 責任經營
B7.1	于匯報期內對發行人或其僱員提出並已審結的貪污訴訟案件的數目及訴訟結果。	2.4 責任經營
B7.2	描述防範措施及舉報程序，以及相關執行及監察方法。	2.4 責任經營
B8	社區投資： 有關以社區參與來瞭解營運所在社區需要和確保其業務活動會考慮社區利益的政策。	7 助力社區發展 奉獻公益事業
B8.1	專注貢獻範疇（如教育、環境事宜、勞工需求、健康、文化、體育）。	7 助力社區發展 奉獻公益事業
B8.2	在專注範疇所動用資源（如金錢或時間）。	7 助力社區發展 奉獻公益事業

## 附錄II:讀者意見反饋表

感謝您閱讀《福耀玻璃2019年環境、社會與管治報告》，為更好地向利益相關方提供有價值的信息，提高履行社會責任的能力和水平，我們誠摯邀請您對本報告提出寶貴意見和建議。

您可填寫反饋表，並通過以下方式反饋給我們：

郵寄地址：中國福建省福清市福耀工業區II區

1.您對本集團環境、社會與管治報告的總體評價：

好  較好  一般  較差  差

2.您對本集團履行社會、環境責任的評價：

社會責任	<input type="checkbox"/> 好 <input type="checkbox"/> 較好 <input type="checkbox"/> 一般 <input type="checkbox"/> 較差 <input type="checkbox"/> 差
環境責任	<input type="checkbox"/> 好 <input type="checkbox"/> 較好 <input type="checkbox"/> 一般 <input type="checkbox"/> 較差 <input type="checkbox"/> 差

3.您認為本報告能否反映本集團的社會責任實踐對經濟、社會、環境的影響？

能很好反映  能較好反映  能一般反映  不太能反映  不能反映

4.您認為本報告披露的信息、數據、指標的清晰度、準確度和完整性如何？

清晰度	<input type="checkbox"/> 好 <input type="checkbox"/> 較好 <input type="checkbox"/> 一般 <input type="checkbox"/> 較差 <input type="checkbox"/> 差
準確度	<input type="checkbox"/> 好 <input type="checkbox"/> 較好 <input type="checkbox"/> 一般 <input type="checkbox"/> 較差 <input type="checkbox"/> 差
完整性	<input type="checkbox"/> 好 <input type="checkbox"/> 較好 <input type="checkbox"/> 一般 <input type="checkbox"/> 較差 <input type="checkbox"/> 差

5.您認為本報告的內容安排和版式設計是否方便閱讀？

是  一般  否

6.您對本集團的工作和本報告的其他意見和建議：

---

感謝您的熱情反饋和寶貴時間！





公司地址：中國福建省福清市福耀工業區 II 區

郵政編碼：350301

公司傳真：(86-591) 8536-3983

公司電話：(86-591) 8538-3777

公司網址：<http://www.fuyaogroup.com>